

Nomenclature

Remarques importantes

Cette nomenclature décrit toutes les pièces nécessaires à un usage courant. Pour les applications nécessitant des pièces spécifiques, veuillez consulter les listes de prix correspondantes.

Les dimensions sont indiquées en cm.

Sommaire

Angle d'empilement 60/40/23	116	FB-Aktivstop XT 20 SET	106
Angle extérieur 125 Mammut	96	Feuillard perforé	91
Angle extérieur 250 Mammut	96	Fixation d'échelle (bas du panneau)	119
Angle extérieur 300 Mammut	95	Fixation d'échelle (haut du panneau)	118
Angle extérieur 350 Mammut	95	Garde-corps d'about	114
Angle extérieur articulé Mammut	97	Garde-corps d'about BKB 125	119
Angle intérieur articulé Mammut	97	Goupille clip 4,5	112
Angle intérieur décoffrant Mammut	98	Goupille β4	112
Angle intérieur Mammut XT	94	Grille de protection	115
Axe à goupille 16/90	112	Jeu de rochets Tige d'ancrage conique XT SW 17 & SW 19	105
Bouchon	101	Liaison d'échelle	118
Bouchon d'entretoise	109	MEVA Multi-Stopp 23	106
Bouchon d'entretoise D32	108	Panneau de 135 cm de haut	90
Bouchon d'entretoise XT	107	Panneau de 270 cm de haut	89
Bouchon en béton fibré XT 47 x 8,5	107	Panneau de 330 cm de haut	88
Bride de serrage Uni	109	Panneaux Mammut XT	88
Chariot dérouleur de feuillard	91	Passerelle de bétonnage BKB 125	119
Clé décoffrage angle décoffrant outil	98	Passerelle de bétonnage BKB 125/140	119
Clé de manutention 60	116	Pièce d'adaptation M	92
Clé de serrage	109	Platine embase 57	112
Clé pour tige filetée DW20/DW23	109	Potelet de garde-corps	113
Colle à béton A + B	107	Potelet de garde-corps 48	114
Collier orientable 48/48	116	Profil de compensation bois M	93
Combi-levier XT	107	Profil de compensation XT	93
Cône d'entretoise	108	Rail d'alignement M 44	100
Cône d'étanchéité XT	107	Rails d'alignement	102
Cône XT DW 20	104	Rallonge d'échelle	117
Console passerelle	113	Ruban adhésif industriel	98
Cornière d'adaptation pour console	103	Sabot d'étais	110
Crinoline	118	Serrure de coffrage M	99
Crochet de levage M	110	Serrure de coffrage RS	99
Divinol cire de coffrage	106	Serrure réglable Uni	99
Double platine embase	112	Support à pivot 40/60	114
Échelle	117	Support potelet universel MFS	115
Éclisse about de voile	100	Support pour tiges filetées	103
Écrou articulé DW	108	Tendeur M about de voile, galv.	101
Elementhøhe 250 cm	90	Tendeur M pour feuillard perforé	91
Entretoise D23	104	Tige d'ancrage conique XT 23/	105
Entretoise D32	108	Tige filetée DW	108
Espaceur	103	Tige filetée XT DW 20	104
Étais combinés TP 250	110	Tube d'échafaudage	116
Étais tirant-poussant R	111	Vis à brides DW	100
Étançon SRL	111		

Panneaux Mammut XT

Galvanisés, revêtement protecteur. Hauteur du profil : 12 cm. Épaisseur du profil : 60 mm. Les cadres des panneaux Mammut XT sont fabriqués à partir de profils fermés ultrarigides. Les gorges périphériques autorisent la mise en œuvre des serrures de coffrage M, ce qui garantit un assemblage droit et robuste des panneaux. Les passages de tige XT à logement corps rotatif orientable sont intégrés dans les montants intérieurs et autorisent aussi bien l'ancrage unilatéral que l'ancrage traditionnel par les deux côtés. Les traverses sont toutes équipées d'écrous DW, ce qui permet une fixation rapide et fiable des accessoires. Les panneaux Mammut XT sont équipés de série de la peau alkus.

Panneau de 330 cm de haut

Neuf traverses multifonctions, avec écrous DW soudés dans le profil. Trois passages de tige Combi par hauteur de panneau, les passages de tige sont implantés sur l'intérieur et ont un logement orientable.

Attention !

Les passages de tige non utilisés doivent être fermés avec un bouchon D 35/38.

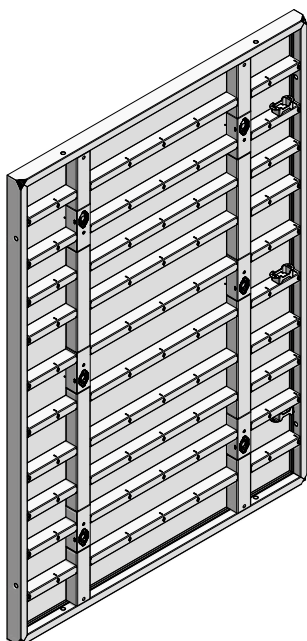

Référence	Désignation	m ²	kg
23-001-05	Mammut XT AL.....350/250	8,75	537,35
23-001-20	Mammut XT AL.....350/125	4,38	295,20
23-001-30	Mammut XT AL.....350/100	3,50	256,30
23-001-35	Mammut XT AL.....350/75	2,63	188,10
23-001-50	Mammut XT AL.....350/50	1,75	150,35
23-001-75	Mammut XT AL.....350/25	0,88	104,55

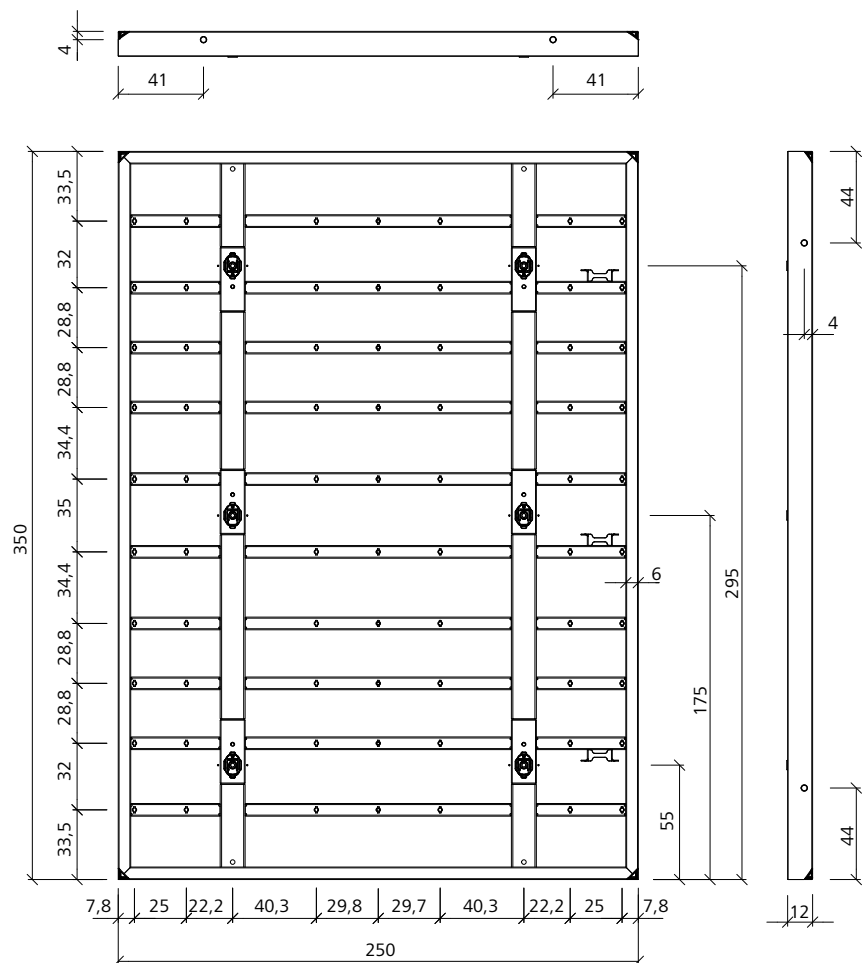

Panneau de 270 cm de haut

Sept traverses multifonctions, avec écrous DW soudés dans le profil. Deux passages de tige Combi par hauteur de panneau, les passages de tige sont implantés sur l'intérieur et ont un logement orientable.

Attention !

Les passages de tige non utilisés doivent être fermés avec un bouchon D 35/38.

Référence	Désignation	m ²	kg
23-002-05	Mammut XT AL.....300/250	7,50	459,25
23-002-20	Mammut XT AL.....300/125	3,75	252,20
23-002-30	Mammut XT AL.....300/100	3,00	219,85
23-002-35	Mammut XT AL.....300/75	2,25	161,95
23-002-50	Mammut XT AL.....300/50	1,50	130,85
23-002-75	Mammut XT AL.....300/25	0,75	91,10

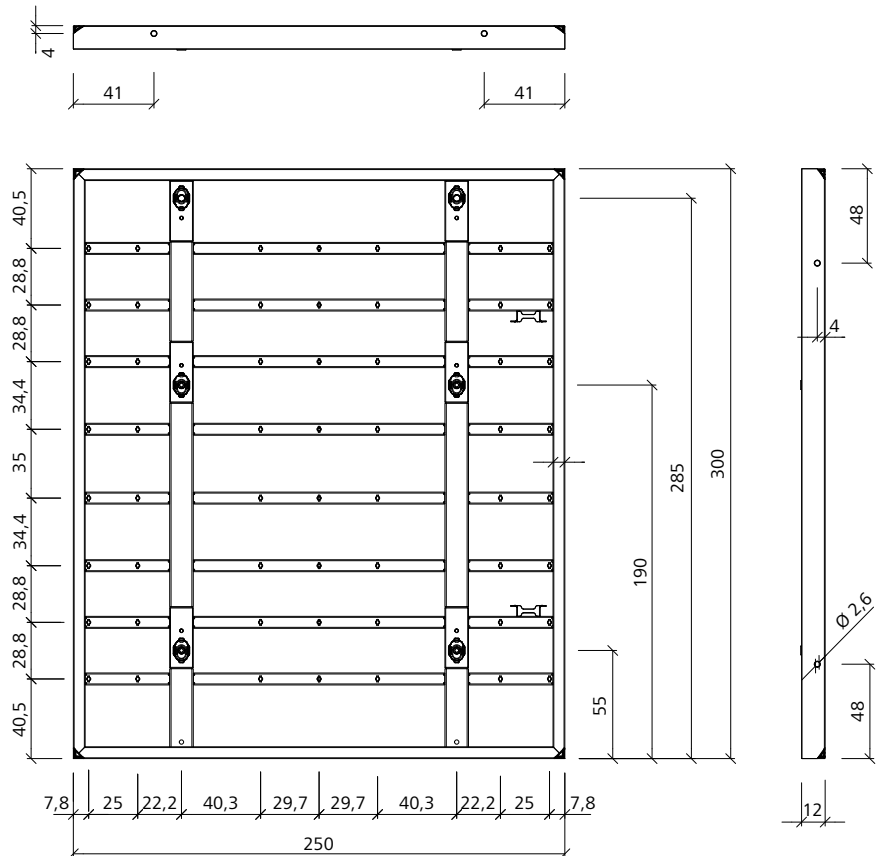
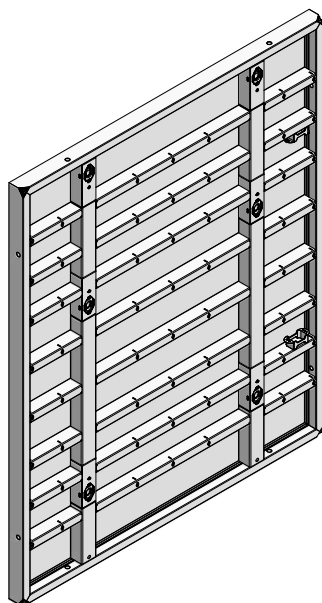

Panneau de 135 cm de haut

Trois traverses multifonctions, avec écrous DW soudés dans le profil.

Un passage de tige Combi par hauteur de panneau, le passage de tige est implanté sur l'intérieur et a un logement orientable.

Attention !

Les passages de tige non utilisés doivent être fermés avec un bouchon D 35/38.

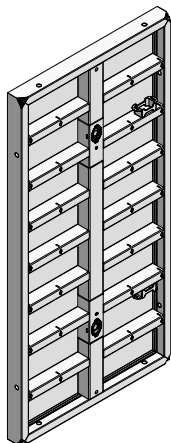

Référence	Désignation	m ²	kg
23-003-20	Mammut XT AL.....250/125	3,13	213,95
23-003-30	Mammut XT AL.....250/100	2,50	185,25
23-003-35	Mammut XT AL.....250/75	1,88	135,45
23-003-50	Mammut XT AL.....250/50	1,25	107,40
23-003-75	Mammut XT AL.....250/25	0,63	74,30

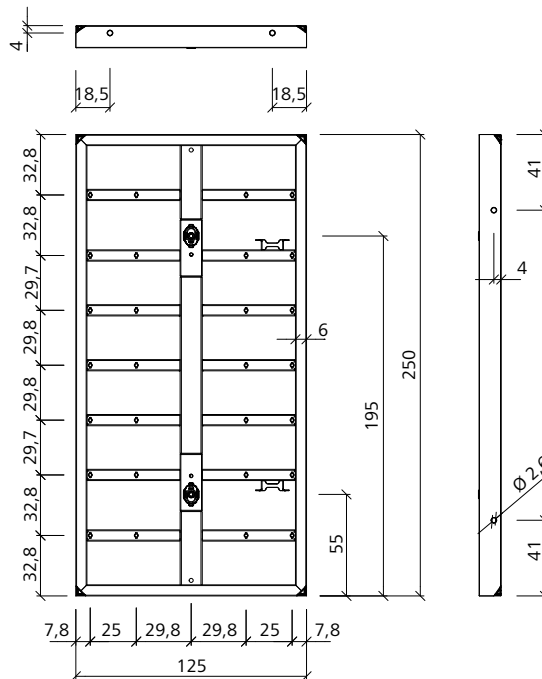

Elementhöhe 250 cm

7 Querstreben, alle mit eingeschweißten DW-Gewindemuttern als Funktionsstreben ausgestattet.

2 innenliegende XT-Ankerstellen pro Elementhöhe mit drehbarem Korpus. 75 cm und 50 cm breite Elemente mit zusätzlichen Konushülsen als Ankerstellen im Außenrahmen.

Achtung

Nicht benutzte Ankerstellen müssen stets mit Kappe D 35/38 geschlossen werden.

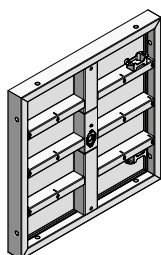

Référence	Désignation	m ²	kg
23-004-20	Mammut XT AL.....125/125	1,56	113,00
23-004-30	Mammut XT AL.....125/100	1,25	95,90
23-004-35	Mammut XT AL.....125/75	0,94	73,35
23-004-50	Mammut XT AL.....125/50	0,63	58,50
23-004-75	Mammut XT AL.....125/25	0,31	36,80

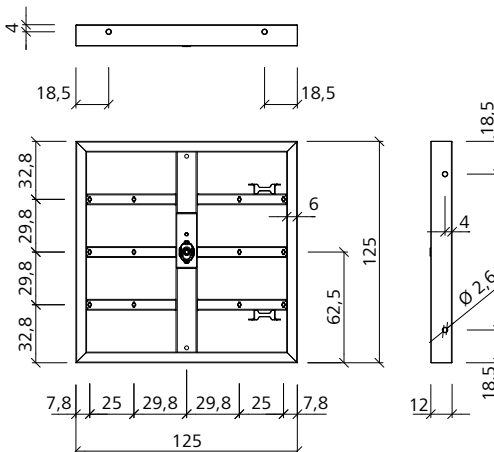

Feuillard perforé

Galvanisé. Entraxe perforations : 50 mm.
 Ø perforations : 16 mm. Longueur : 50 m.
 Découpe : au milieu de la perforation. Charge admissible : 10 kN. Mis en œuvre avec les tendeurs, permet de réaliser l'ancrage du bas sur panneau couché.

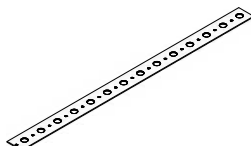

Référence	Désignation	m ²	kg
29-307-50 Feuillard perforé (rouleau 50 m)	20,00	

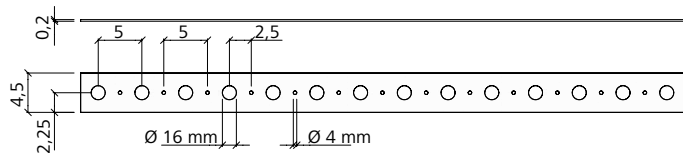

Tendeur M pour feuillard perforé

Galvanisé. Pour fixer le feuillard perforé aux panneaux Mammut. Compter 2 tendeurs par ancrage.

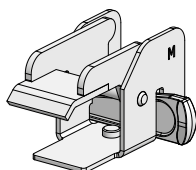

Référence	Désignation	m ²	kg
29-307-60 Tendeur M pour feuillard perforé	1,50	

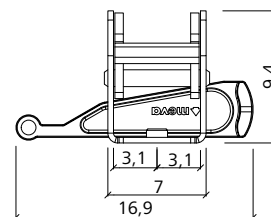
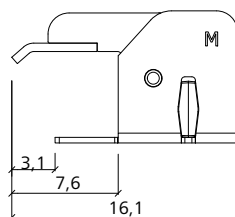
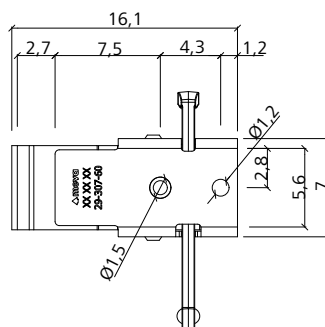

Chariot dérouleur de feuillard

Sans image. Galvanisé. Pour le transport et la coupe du feuillard perforé. Convient pour un rouleau. Sur pneus.

Référence	Désignation	m ²	kg
29-307-55 Chariot dérouleur de feuillard	21,80	

Pièce d'adaptation M

Aluminium. Thermolaquée. Avec passages de tige. Permet de réaliser des compensations de 5 cm, notamment au niveau des angles. Compter 2 à 3 serrures réglables Uni par pièce d'adaptation.

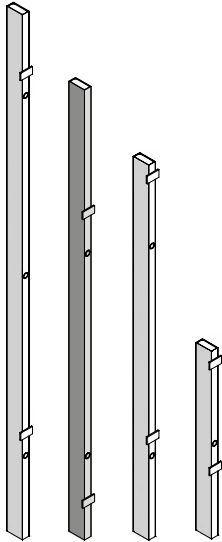

Référence	Désignation	m ²	kg
29-300-27	Pièce d'adaptation M 350 - 350/8 Alu	0,44	11,83
29-300-28	Pièce d'adaptation M 350 - 350/6 Alu	0,31	10,61
29-300-30	Pièce d'adaptation M 350 - 350/5 Alu	0,18	10,30
29-300-31	Pièce d'adaptation M 350 - 350/4 Alu	0,14	9,20
29-300-43	Pièce d'adaptation M XT 300/8 Alu	0,24	10,14
29-300-44	Pièce d'adaptation M XT 300/6 Alu	0,18	9,07
29-300-45	Pièce d'adaptation M XT 300/5 Alu	0,15	8,70
29-300-46	Pièce d'adaptation M XT 300/4 Alu	0,12	7,89
29-300-33	Pièce d'adaptation M 350 250/8 Alu	0,20	8,55
29-300-34	Pièce d'adaptation M 350 250/6 Alu	0,15	7,65
29-300-35	Pièce d'adaptation M 350 250/5 Alu	0,13	7,40
29-300-36	Pièce d'adaptation M 350 250/4 Alu	0,10	6,63
29-300-38	Pièce d'adaptation M 350 125/8 Alu	0,10	4,47
29-300-39	Pièce d'adaptation M 350 125/6 Alu	0,07	3,98
29-300-40	Pièce d'adaptation M 350 125/5 Alu	0,06	3,90
29-300-41	Pièce d'adaptation M 350 125/4 Alu	0,05	3,43

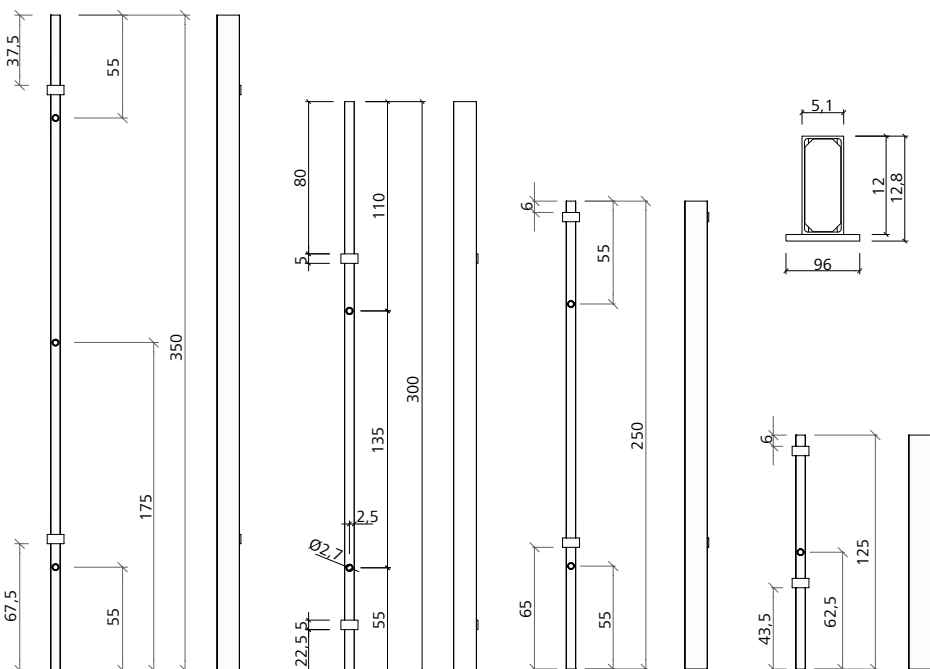

Coffrage de voiles

Mammut XT

Profil de compensation bois M

Profil en bois avec gorge de serrage. Pour compenser les surfaces restantes à partir de 17 cm, ou pour abouter les coffrages avec peau coffrante de 21 mm. Se fixe sur le panneau Mammut XT avec 2 ou 3 serrures de coffrage. Livré par lot de deux. Poids indiqué par lot.

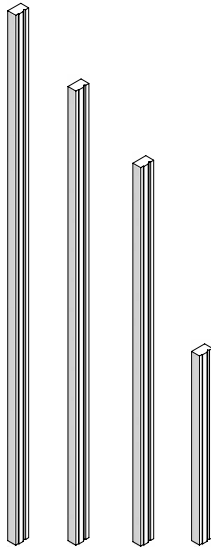

Référence	Désignation	m ²	kg
29-400-02 Profil de compensation bois M 350/21	10,10	10,10
29-400-05 Profil de compensation bois M 300/21	8,70	8,70
29-400-15 Profil de compensation bois M 250/21	7,30	7,30
29-400-17 Profil de compensation bois M 125/21	3,60	3,60

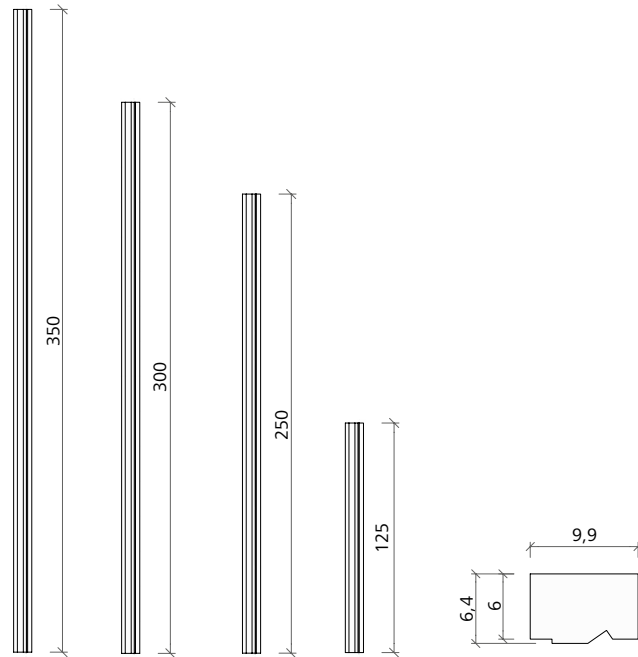

Profil de compensation XT

Galvanisé. Permet de créer des compensations de 20 à 50 cm sur le coffrage. Baguette de clouage (en plastique) intégrée pour fixer la peau coffrante (20 mm). Delivery in and weight for pairs.

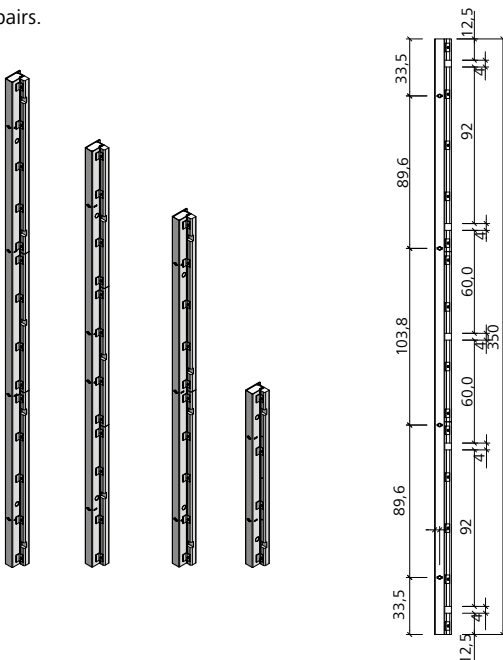

Référence	Désignation	m ²	kg
23-153-00 Profil de compensation XT 350	75,10	75,10
23-153-05 Profil de compensation XT 300	65,00	65,00
23-153-10 Profil de compensation XT 250	53,80	53,80
23-153-15 Profil de compensation XT 125	27,60	27,60

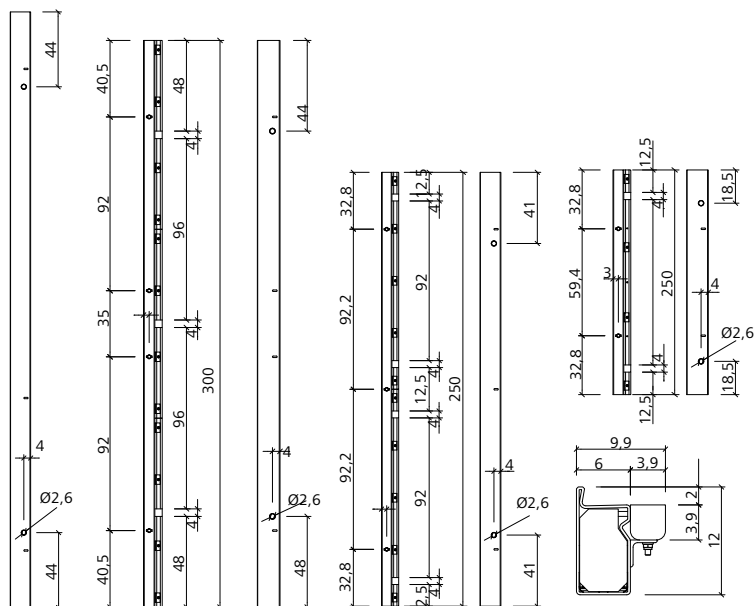

Angle intérieur Mammut XT

Galvanisé. Pour angles à 90°. Longueur des côtés : 35 et 40 cm. Ossature acier avec douilles coniques (pour le passage des tiges), avec jambes de force pour le déplacement de la grue et peau alkus. Traverses équipées d'écrous DW soudés dans le profil.

Référence	Désignation	m ²	kg
23-152-00	Mammut XT Al..... 350/35	2,45	149,00
23-152-20	Mammut XT Al..... 350/40	2,80	164,00
23-152-05	Mammut XT Al..... 300/35	2,10	126,50
23-152-25	Mammut XT Al..... 300/40	2,40	140,00
23-152-10	Mammut XT Al..... 250/35	1,75	108,50
23-152-30	Mammut XT Al..... 250/40	2,00	119,50
23-152-15	Mammut XT Al..... 125/35	0,88	56,30
23-152-35	Mammut XT Al..... 125/40	1,00	62,50

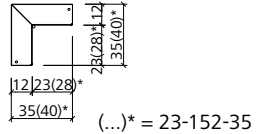
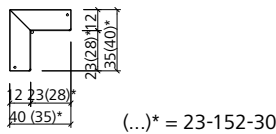
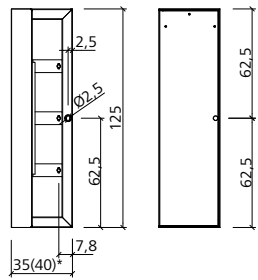
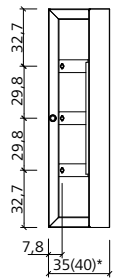
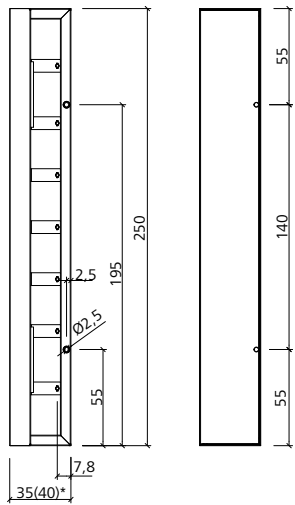
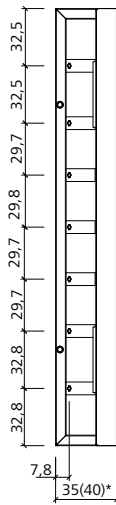
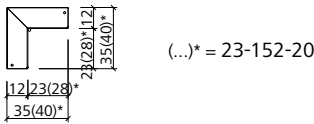
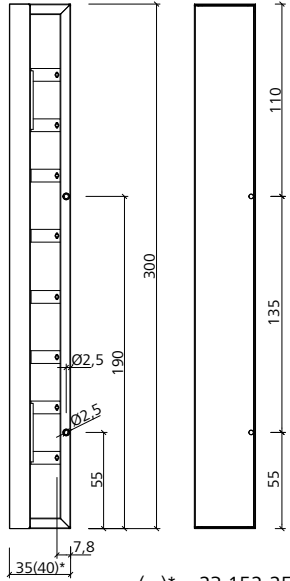
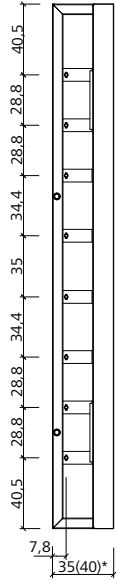
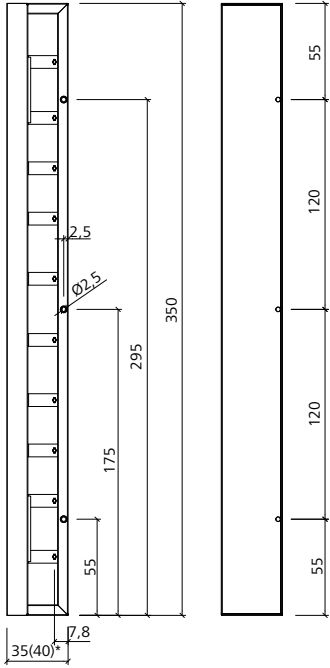
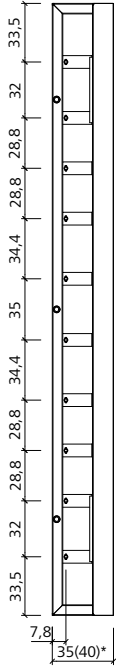
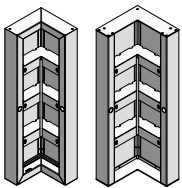
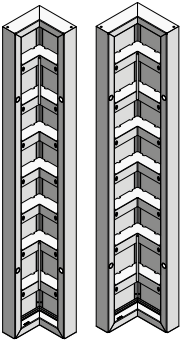
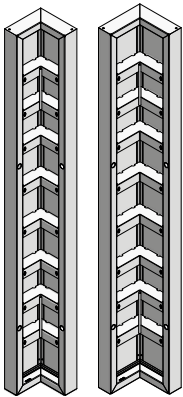
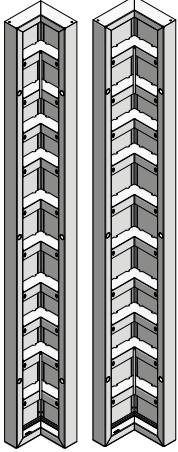

Coffrage de voiles

Mammut XT

Angle extérieur 350 Mammut

Galvanisé. Pour angles à 90°. Longueurs des côtés : 0, 10 et 15 cm. Ossature acier, peau alkus. Traverses avec écrous DW soudés dans le profil. Les angles de 10 et 15 cm avec jambes de force pour le déplacement de la grue.

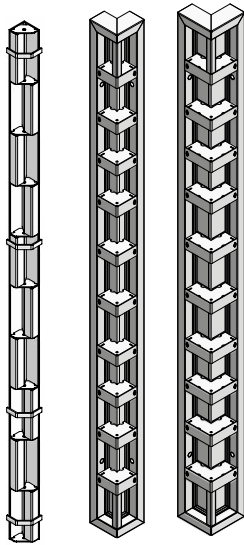

Référence	Désignation	m ²	kg
23-140-30	Mammut 350 AE.....350		78,00
23-152-50	Mammut XT AE.....350/10	0,70	101,30
23-152-70	Mammut XT AE.....350/15	1,05	120,70

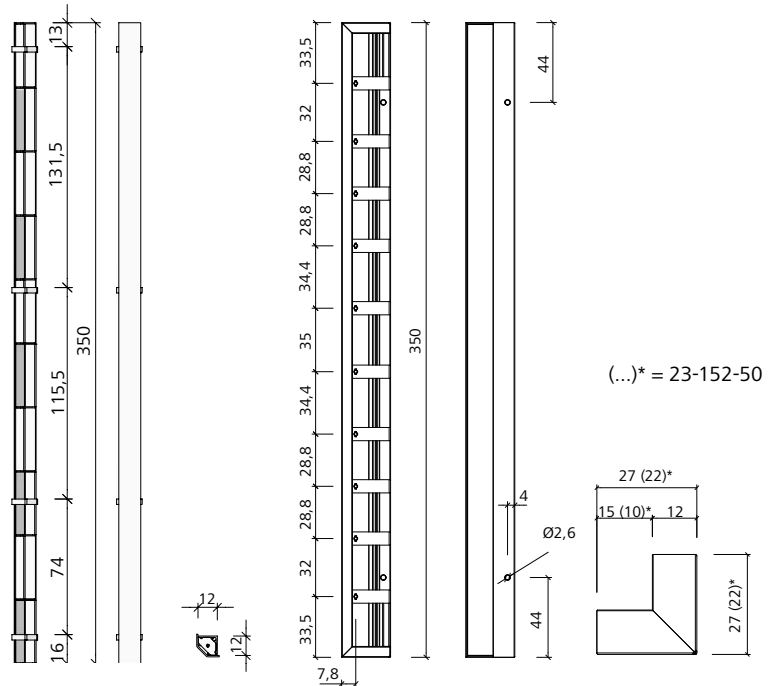

Angle extérieur 300 Mammut

Galvanisé. Pour angles à 90°. Longueurs des côtés : 0, 10 et 15 cm. Ossature acier, peau alkus. Traverses avec écrous DW soudés dans le profil. Les angles de 10 et 15 cm avec jambes de force pour le déplacement de la grue.

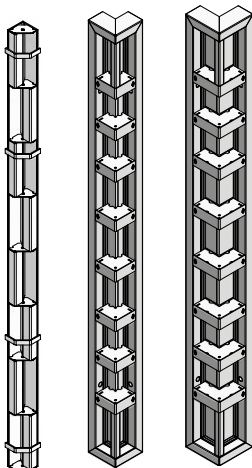

Référence	Désignation	m ²	kg
23-140-00	Mammut AE.....300		66,60
23-152-55	Mammut XT AE.....300/10	0,60	86,60
23-152-75	Mammut XT AE.....300/15	0,90	103,00

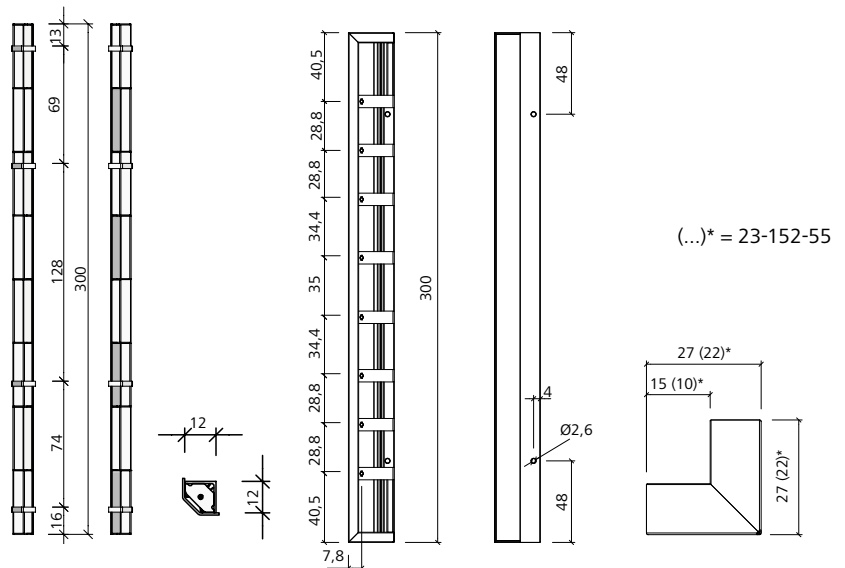

Angle intérieur articulé Mammut

Tout acier. Primaire d'accrochage et traitement d'étanchéité.
Longueur des côtés : 40 cm. Plage de réglage : 60° - 180°

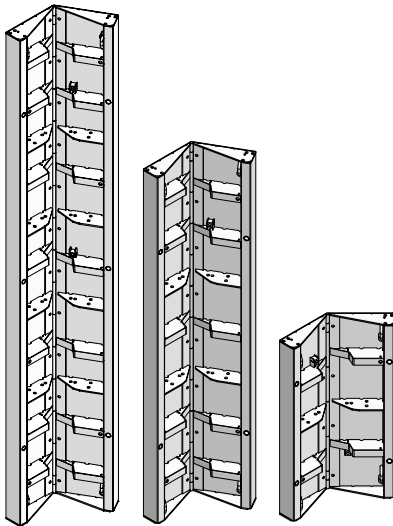

Référence	Désignation	m ²	kg
23-137-30	Mammut 350 AIA	350/40	2,80 235,00
23-137-53	Mammut XT AIA	300/40	2,40 194,00
23-137-41	Mammut AIA	250/40	2,00 166,00
23-137-51	Mammut AIA	125/40	1,00 85,50

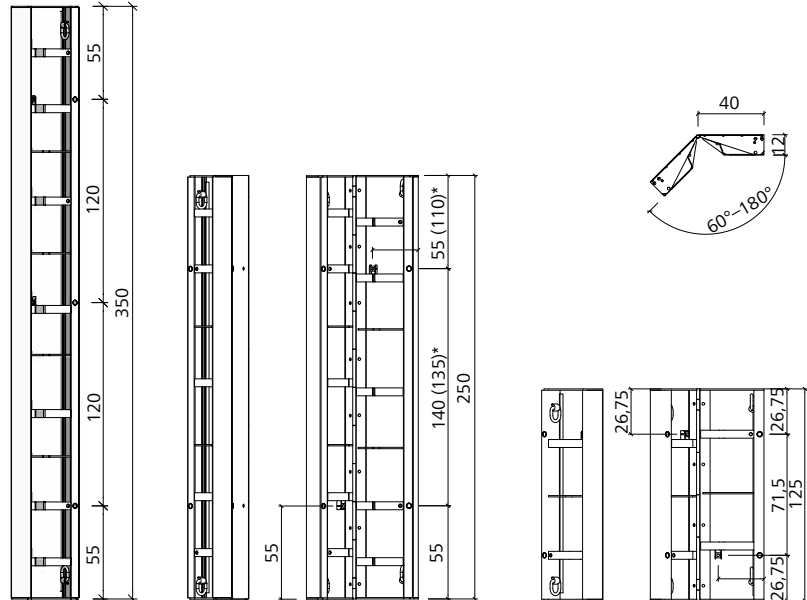

(...)* = 23-137-53

Angle extérieur articulé Mammut

Tout acier. Primaire d'accrochage et traitement d'étanchéité.
Longueur des côtés : 12,5 cm. Plage de réglage : 60° - 180°

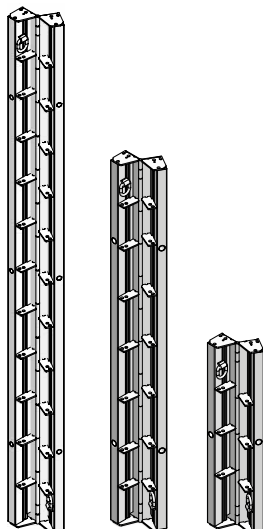

Référence	Désignation	m ²	kg
23-137-70	Mammut 350 AEA	350/12,5	0,88 114,60
23-137-93	Mammut XT AEA	300/12,5	0,75 96,20
23-137-81	Mammut AEA	250/12,5	0,63 81,60
23-137-91	Mammut AEA	125/12,5	0,31 42,00

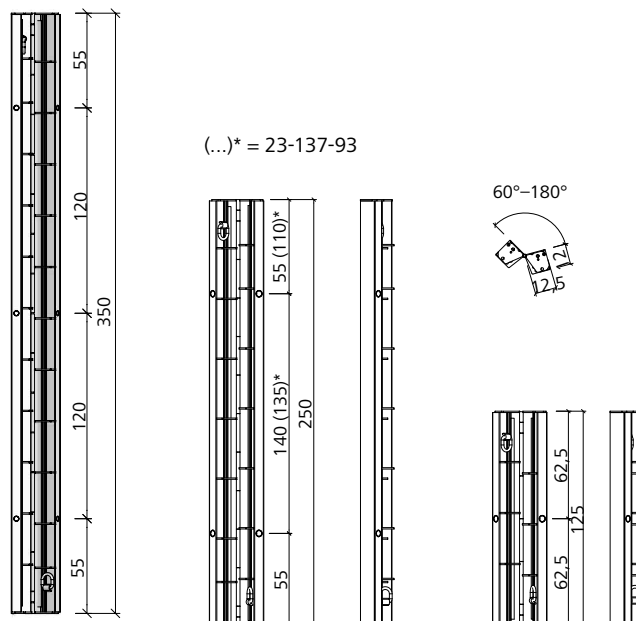

(...)* = 23-137-93

Angle intérieur décoffrant Mammut

Tout acier. Longueur des côtés : 25 cm. Avec passages de tige. La barre centrale articulée est soulevée à l'aide d'un levier ; l'angle se rétracte de 17,5 mm, le coffrage est repoussé du béton de 35 mm des deux côtés du coffrage.

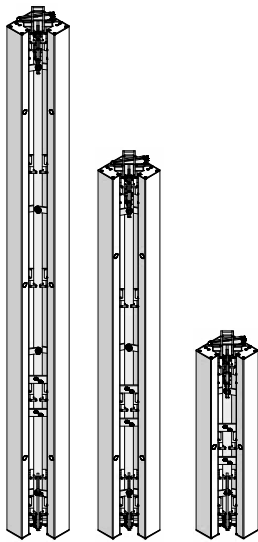

Référence	Désignation	m ²	kg
23-151-00	Mammut 350 AID350/25	1,75	189,71
23-151-20	Mammut 350 AID250/25	1,25	141,06
23-151-30	Mammut 350 AID125/25	0,63	80,30

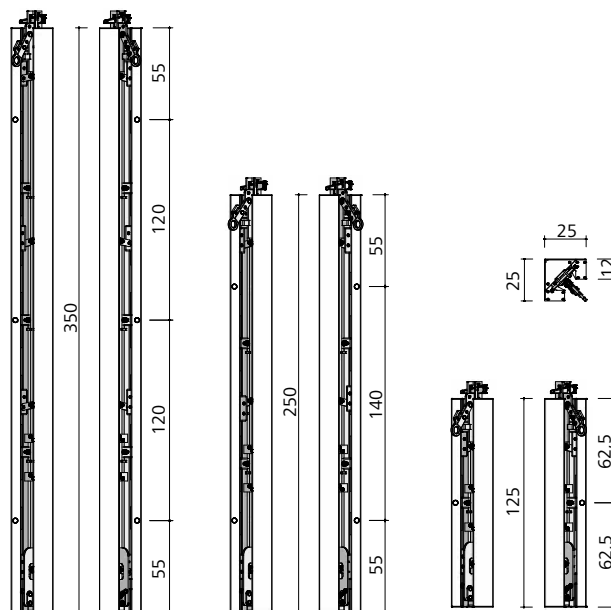

Ruban adhésif industriel

Sans image. Adhésif armé rouge. 50 mm x 50 ml, e = 270 µm.
Colle caoutchouc naturel. Monoface.
Revêtement PE.

Référence	Désignation	m ²	kg
41-912-10	Ruban adhésif industriel 50 m, rouge	0,83	

Clé décoffrage angle décoffrant outil

Pour décoffrer l'angle décoffrant par le haut des panneaux. Il peut être activé et remis dans sa position initiale. Il s'utilise avec un tournevis électrique, une clé à cliquet ou une clé à molette (SW 36).

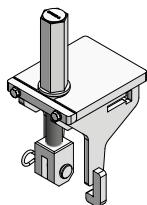

Référence	Désignation	m ²	kg
29-306-32	Clé de décoffrage pour angle décoffrant	6,60	

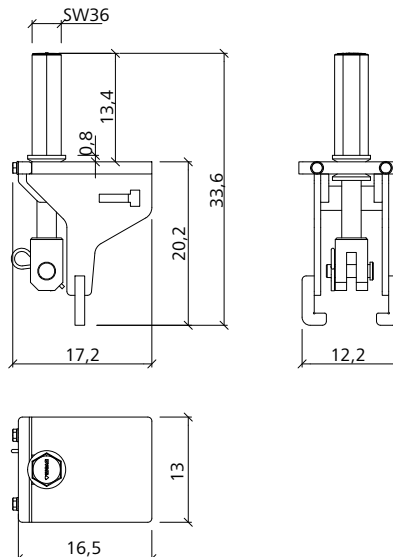

Coffrage de voiles

Mammut XT

Serrure de coffrage M

Galvanisée. Pour un assemblage droit et robuste des panneaux Mammut.
Longueur de serrage : 12 cm.

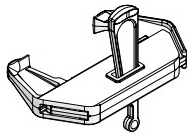

Référence	Désignation	m ²	kg
29-400-71	Serrure de coffrage M		3,00

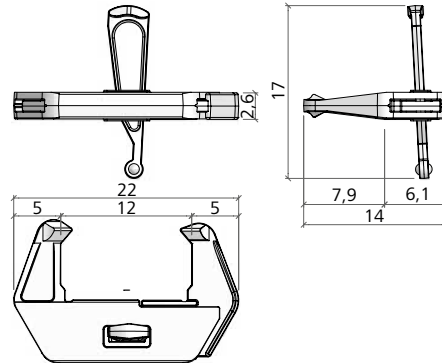

Serrure réglable Uni

Galvanisée. Pour la mise en place des compensations.
Longueur de serrage : 22 ou 28 cm.

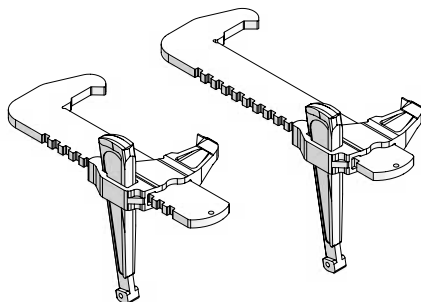

Référence	Désignation	m ²	kg
29-400-85	Serrure réglable Uni 22		3,60
29-400-90	Serrure réglable Uni 28		3,90

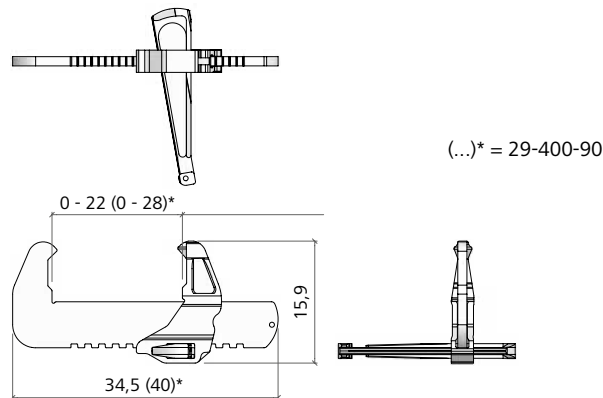

Serrure de coffrage RS

Galvanisée. Pour la mise en place des compensations.
Longueur de serrage : 11,9 - 20,5 cm.

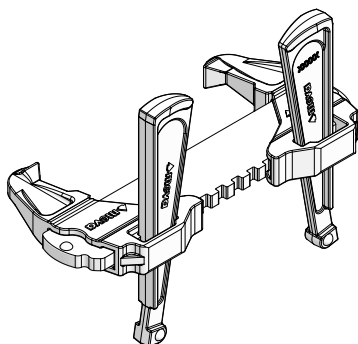

Référence	Désignation	m ²	kg
23-807-70	Serrure de coffrage RS		4,70

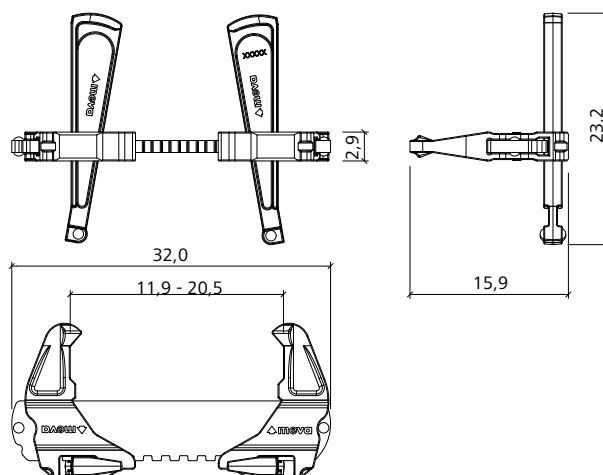

Coffrage de voiles

Mammut XT

Vis à brides DW

Galvanisée. Pour fixer les accessoires : étais combinés, étaçons, rails d'alignement, etc.
Longueur du filetage : 18 et 27 cm.

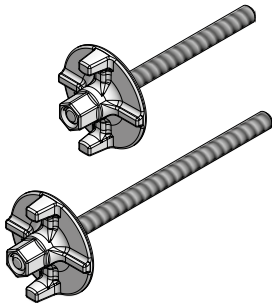

Référence	Désignation	m ²	kg
29-401-10 Vis à brides DW 15/180.....	1,02	
29-401-12 Vis à brides DW 15/280.....	1,28	

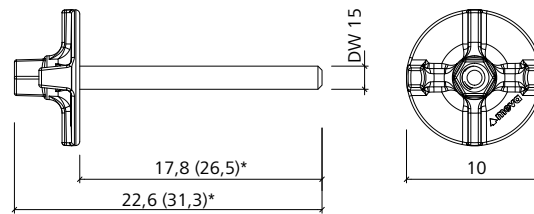

(...)* = 29-401-12

Rail d'alignement M 44

Galvanisé. Rail d'alignement court destiné à renforcer les jonctions pour le levage en train de banches, également pour raidir les compensations.

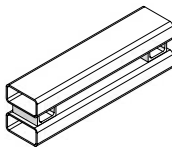

Référence	Désignation	m ²	kg
29-401-02 Rail d'alignement M 44, galv.....	6,30	

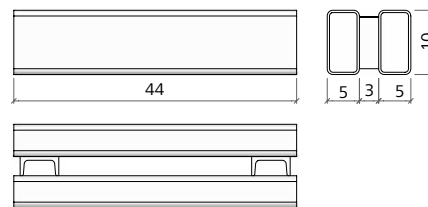

Éclisse about de voile

Galvanisée. Pour le coffrage des abouts. Éclisse about de voile 40/60 pour voiles jusqu'à 40 cm.
Éclisse about de voile 60/23 pour voiles jusqu'à 75 cm.

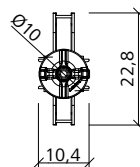
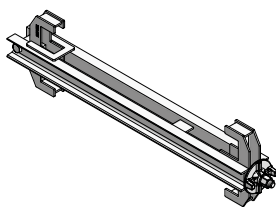

Référence	Désignation	m ²	kg
29-105-50 Eclisse 40/60-40 cm about de voile	15,10	
29-105-60 Eclisse 23/60-75 cm about de voile.....	19,50	

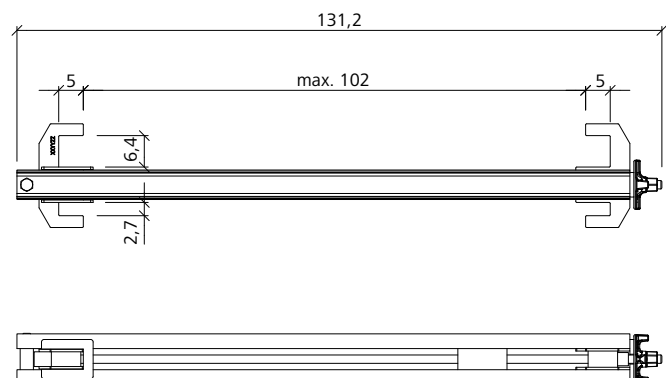
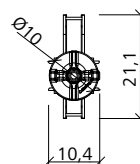
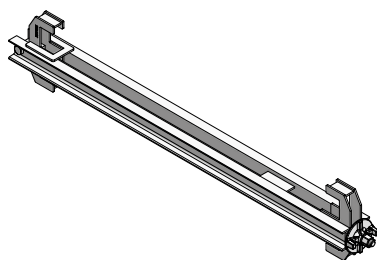
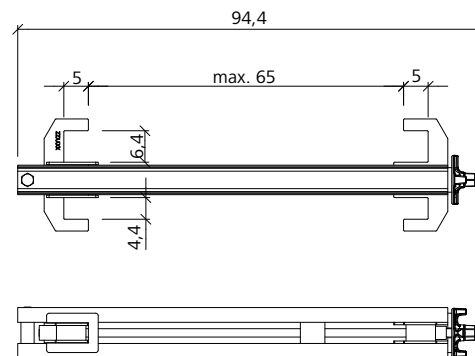

Tendeur M about de voile, galv.

Galvanisé. Pour la fixation des rails d'alignement au coffrages Mammut/Mammut 350 lors de la réalisation d'un coffrage about de voile. En complément, un écrou DW 15/100 ou un écrou articulé DW 15/120 est nécessaire. Il peut être fixé à la traverse multifonction à l'aide d'une vis à brides DW 15/180.

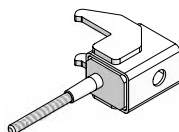

Référence	Désignation	m ²	kg
29-402-70	Tendeur M 21 about de voile, galv.		4,00

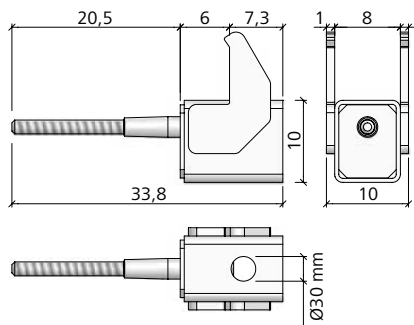

Bouchon

PVC. Pour fermer les passages de tige non utilisés des panneaux Mammut XT. D35/... pour trou d'ancrage XT, D27/... pour trou d'ancrage cadre.

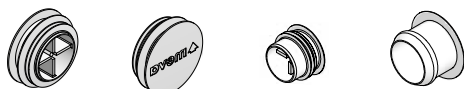

Référence	Désignation	m ²	kg
29-902-71	Bouchon D35/38		0,01
29-902-72	Bouchon D35/38 sans marquage		0,01
29-902-61	Bouchon D27/30		0,01
29-902-68	Bouchon D27/30 sans marquage, plat		0,01
29-902-62	Bouchon D20 sans marquage		0,01
29-902-63	Bouchon D20 (rouge)		0,01

Rails d'alignement

Galvanisés. Pour rigidifier les jonctions du coffrage lors du levage. Également utilisés pour la pose et le raidissement linéaire des compensations, et pour la mise en place des abouts à l'aide des tendeurs about de voile. Se fixent sur le coffrage avec des vis à brides.

Référence	Désignation	m ²	kg
29-400-95 Rail d'alignement M 75, galv.	11,00	
29-201-75 Rail d'alignement AS 125, galv.	10,50	
29-400-92 Rail d'alignement M 180, galv.	24,80	
29-402-50 Rail d'alignement M 250, galv.	34,50	
29-403-05 Traverse 300.....	60,00	
29-402-45 Rail d'alignement M 350, renforcé	124,00	
29-402-38 Rail d'alignement M 450, renforcé	159,00	

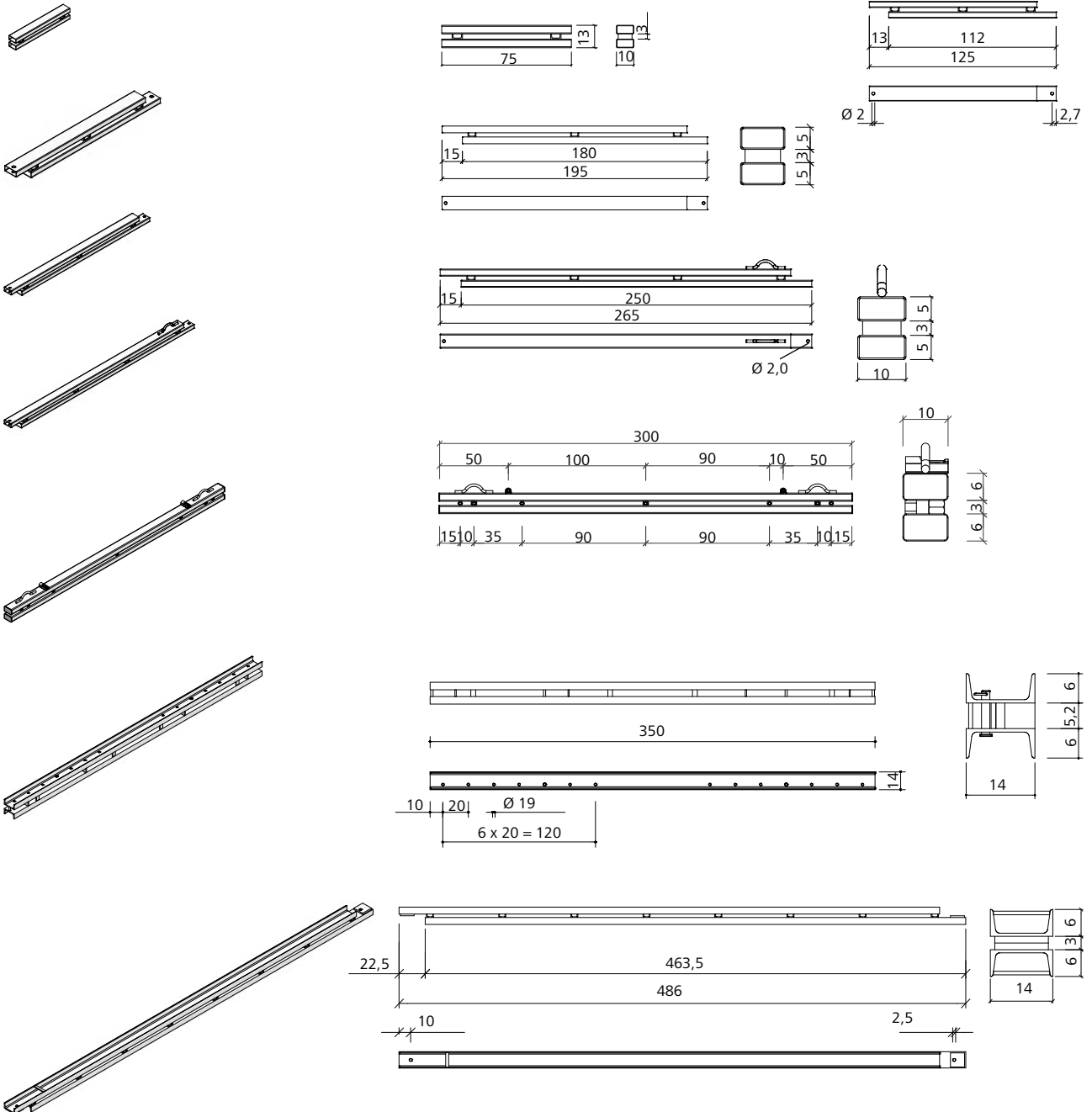

Coffrage de voiles

Cornière d'adaptation pour console

Galvanisé. Sert à l'insertion d'une console passerelle, lorsque l'écrou du coffrage est recouvert par un rail d'alignement. La cornière d'adaptation est fixée au coffrage à travers le rail d'alignement à l'aide d'une vis à bride séparée.

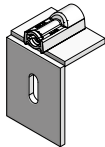

Référence	Désignation	m ²	kg
29-106-95 Cornière d'adaptation pour console		2,70

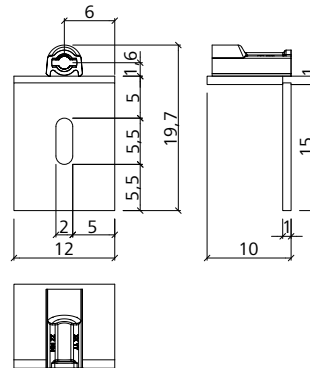

Espaceur

Peau alkus pour maintenir la distance entre les épaisseurs de paroi. Est inséré entre les coffrages en haut. Pour une épaisseur de mur de 25 cm et 30 cm ou 20 cm et 24 cm.

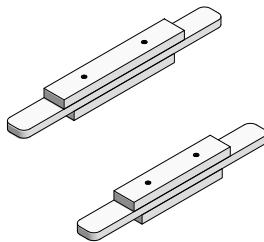

Référence	Désignation	m ²	kg
29-901-62 Espaceur 25/30 AL20/17		0,72
29-901-52 Espaceur 20/24 AL20/17		0,60

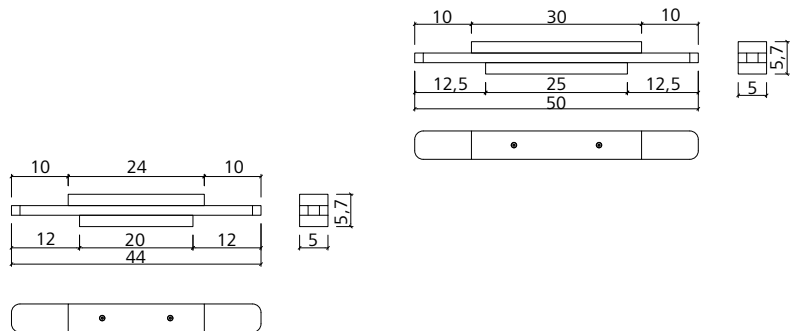

Support pour tiges filetées

Galvanisé. Pour stocker les tiges filetées DW avec l'écrou articulé, les tiges d'ancrage XT ou les tiges d'ancrage coniques XT à même le coffrage. Pour les coffrages de voiles MEVA. S'utilise sur panneaux debout ou couchés.

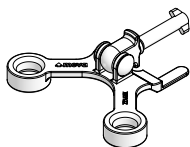

Référence	Désignation	m ²	kg
29-927-05 Support pour tiges filetées Ø35		1,20

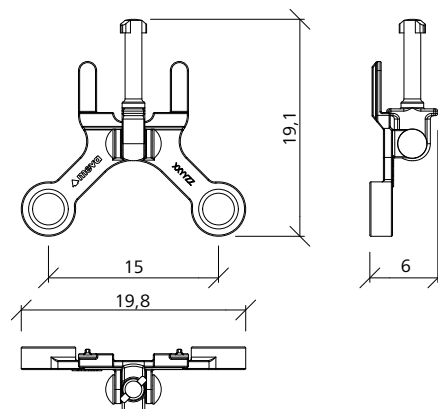

Tige filetée XT DW 20

Non traitée, filetage DW 20. DIN 18216, non soudable. Pour ancrer les panneaux d'un coffrage deux faces de façon unilatérale ou traditionnelle. Charge admissible : 160 kN. Écrou articulé intégré. Longueur = 75 cm, pour voiles jusqu'à 40 cm d'épaisseur, Longueur = 120 cm, pour voiles jusqu'à 85 cm d'épaisseur.

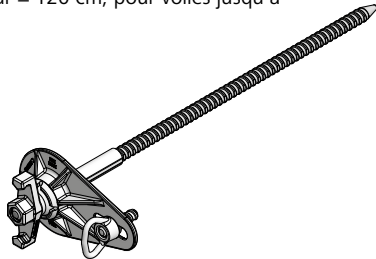

Référence	Désignation	m ²	kg
23-154-35 Tige filetée XT DW20/75		4,75
23-154-40 Tige filetée XT DW20/120		5,89

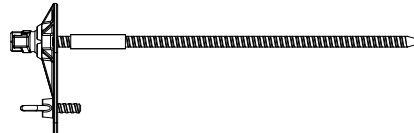
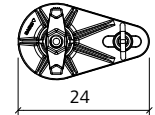
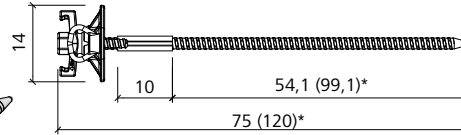

(...)* = 23-154-40

Cône XT DW 20

PE. Se pose sur le 1er côté du coffrage en cas d'utilisation de la tige d'ancrage XT DW 20 pour maintenir l'écartement du coffrage Mammut XT. Remplace le manchon XT (29-902-36).



Référence	Désignation	m ²	kg
29-902-37 Cône DW 20 XT		0,02

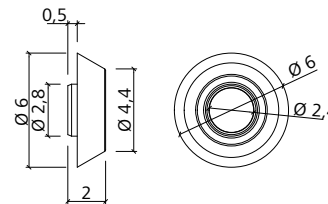

Entretoise D23

Tube en PVC pour le passage des tiges. Permet la Tige filetée XT DW 20.

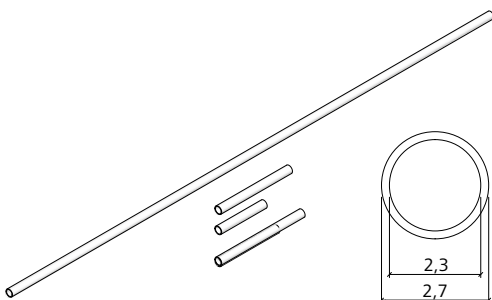

Référence	Désignation	m ²	kg
29-902-31 Entretoise D23/200		0,44
29-902-03 Entretoise D23/18		0,04
29-902-04 Entretoise D23/23		0,05
29-902-05 Entretoise D23/28		0,06
29-902-06 Entretoise D23/33		0,08

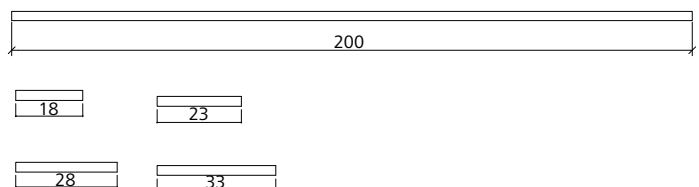

Tige d'ancrage conique XT 23/...

Traitée, filetage DW, section conique non filetée au milieu. Pour ancrer les panneaux d'un coffrage deux faces par un seul côté. Charge admissible : 160 kN. Avec Vis de réglage pour un réglage précis de l'épaisseur des parois entre (de 15 à 25 cm, de 20 à 30 cm de 35 à 45 cm, de 45 à 55 cm et de 60 à 70 cm).

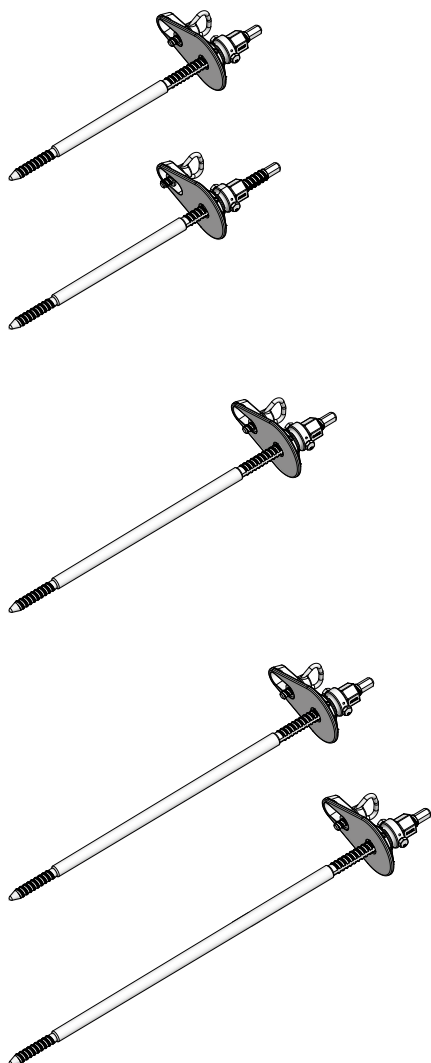

Référence	Désignation	m ²	kg
23-154-60 Tige d'ancrage conique XT 23/15-25.....	5,71	
23-154-65 Tige d'ancrage conique XT 23/20-30.....	5,94	
23-154-70 Tige d'ancrage conique XT 23/35-45.....	6,63	
23-154-75 Tige d'ancrage conique XT 23/45-55.....	7,10	
23-154-80 Tige d'ancrage conique XT 23/60-70.....	7,90	

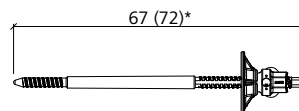
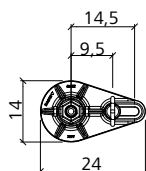

(...)* = 23-154-65

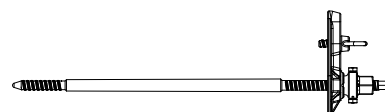
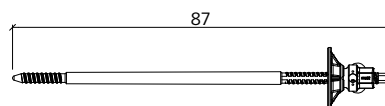
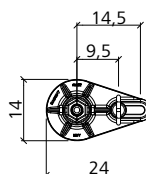
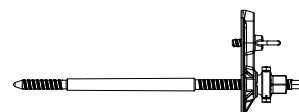

(...)* = 23-154-80

Jeu de rochets Tige d'ancrage conique XT SW 17 & SW 19

Sans illustration. Jeu de rochets pour visser et dévisser la tige d'ancrage conique XT. Comprend : Cliquet d'ancrage conique XT, chromé et poli, longueur 53 cm. Écrou à cliquet SW17 pour tige d'ancrage conique XT, bruni pour tige d'ancrage conique XT 20. Écrou à cliquet SW19 pour tige d'ancrage conique XT, bruni pour tige d'ancrage conique XT 23.

Référence	Désignation	m ²	kg
29-800-25 Jeu de rochets Tige d'ancrage conique XT SW 17 & SW 19	3,00	

Divinol cire de coffrage

Sans image. Cire de coffrage pâteuse à base de solvant, adaptée à tous les coffrages (bois, acier, plastifié). Résiste à la pluie. Recommandée pour les Tige d'ancrage conique XT.

Référence	Désignation	m ²	kg
29-203-30	Divinol cire de coffrage.....		1,10

FB-Aktivstop XT 20 SET

Bouchon obturateur étanche en béton fibré, pour boucher l'ouverture conique laissée dans le voile avec aide au martelage. Uniquement pour tige conique XT 20/...

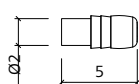
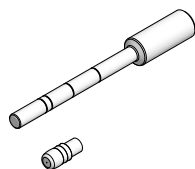

Référence	Désignation	m ²	kg
29-902-41	FB-Aktivstop XT 20 SET		3,50

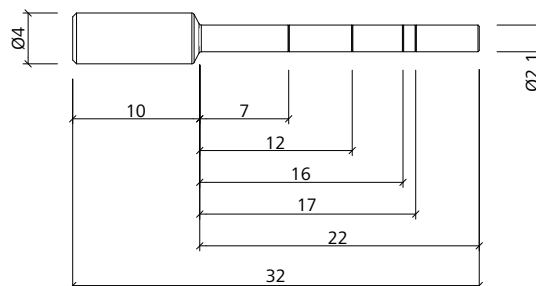

MEVA Multi-Stopp 23

MTPE

Référence	Désignation	m ²	kg
29-902-43	MEVA Multi-Stopp 23.....		0,04



Coffrage de voiles

Cône d'étanchéité XT

En plastique. Pour étanchéifier les passages de tige lors de l'utilisation de la tige d'ancrage XT ou de la tige d'ancrage conique XT.

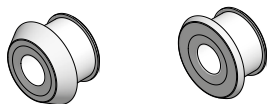

Référence	Désignation	m ²	kg
29-902-34	Cône d'étanchéité 5 XT AL20	0,01	
29-902-35	Cône d'étanchéité 10 XT AL20	0,01	

Bouchon en béton fibré XT 47 x 8,5

Sans image. En béton fibré, pour fermer les trous d'ancrage dans le mur lors de l'utilisation du cône d'étanchéité XT 10. (29-902-35), est collé avec la colle à béton A + B (53-210-70).

Référence	Désignation	m ²	kg
29-902-82	Bouchon en béton fibré XT 47 x 8,5	0,03	

Colle à béton A + B

Sans image. Colle à deux composants. Pour le collage des bouchons de positionnement DW. Pour environ 150 bouchons.

Référence	Désignation	m ²	kg
53-210-70	Colle à béton A + B	1,00	

Bouchon d'entretoise XT

Plastique gris. Pour reboucher les passages de tige dans le béton. Pour la tige d'ancrage XT DW avec entretoise ou la tige d'ancrage conique XT. Le bouchon d'entretoise XT D46 est logé en retrait dans le joint d'ombre. Deux bouchons d'étanchéité sont nécessaires par point d'ancrage.

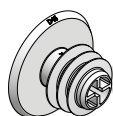

Référence	Désignation	m ²	kg
29-902-81	Bouchon d'entretoise XT D46	0,01	

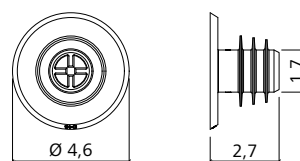

Combi-levier XT

Galvanisé. Pour visser et ajuster le passage de tige XT.

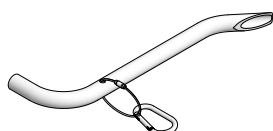

Référence	Désignation	m ²	kg
23-154-90	Combi-lever XT	0,30	

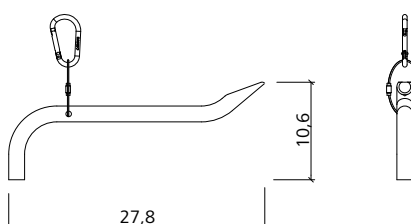

Tige filetée DW

Non traitée. Non soudable. Filetage DYWIDAG.
Norme DIN 18216. Pour serrer les panneaux d'un coffrage deux faces. Charge admissible : 160 kN pour Ø 20 mm.

Référence	Désignation	m ²	kg
29-900-97	Tige filetée DW 20/120		3,00

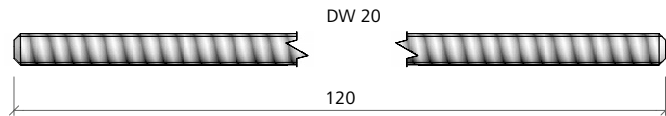

Écrou articulé DW

Forgé. Galvanisé. Norme DIN 18216. Filetage DYWIDAG Ø 20 mm. Diamètre de la platine 140 mm. Inclinaison max. 10°. Clé de 36. Charge admissible : 160 kN.

Référence	Désignation	m ²	kg
29-900-05	Écrou articulé 20/140		2,40

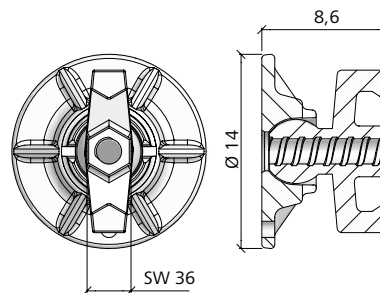
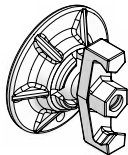

Cône d'entretoise

Pour l'entretoise. Recouvrement 10 mm.

Référence	Désignation	m ²	kg
29-902-55	Cône d'entretoise D32/10		0,01

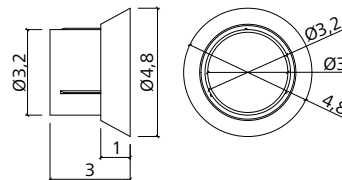

Entretoise D32

Tube en PVC pour le passage des tiges. Permet la des tiges DW20.

Référence	Désignation	m ²	kg
29-902-28	Entretoise D32/200		0,40

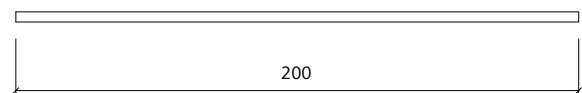
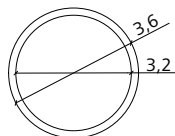
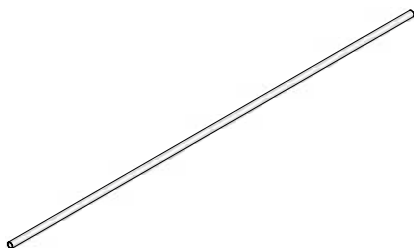

Bouchon d'entretoise D32

Pour la fermeture des points d'ancrage dans le mur lors de l'utilisation de Entretoise D32. Deux bouchons d'étanchéité sont nécessaires par point d'ancrage.

Référence	Désignation	m ²	kg
29-902-58	Bouchon d'entretoise D32		0,01

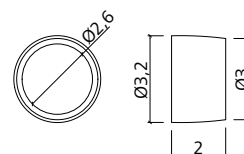

Bouchon d'entretoise

Polypropylène, pour la fermeture des points d'ancrage Ø 27 mm ou 35 mm en feuilles d'alkus AL 20.

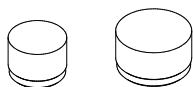

Référence	Désignation	m ²	kg
29-902-78	Bouchon d'entretoise D27 x 20	0,01	
29-902-79	Bouchon d'entretoise D35 x 20	0,02	
29-902-80	Bouchon d'entretoise D35 x 27	0,02	

Clé pour tige filetée DW20/DW23

En acier. Galvanisée. Pour visser / dévisser et maintenir les tiges filetées DW20 et DW23 ; 640 mm de long.

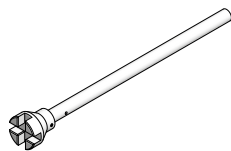

Référence	Désignation	m ²	kg
29-901-39	Clé à tige d'ancrage DW20/DW23	3,10	

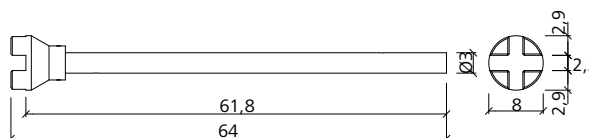

Clé de serrage

Douille chromatée jaune de 36. Pour serrer/ desserrer Tige filitée XT DW 20 et l'écrou articulé DW 20/140.

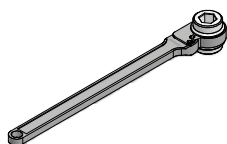

Référence	Désignation	m ²	kg
29-800-15	Clé de serrage 36	3,30	

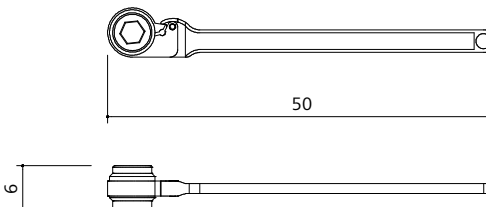

Bride de serrage Uni

Galvanisée. Pour faire passer les tiges filetées à côté ou au-dessus des panneaux. Convient aux panneaux avec épaisseurs de cadre 40 et 60 mm.

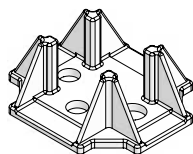

Référence	Désignation	m ²	kg
29-901-41	Bride de serrage Uni	1,52	

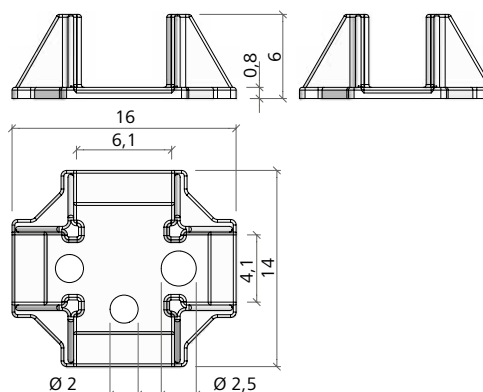

Coffrage de voiles

Crochet de levage M

Pour la manutention des panneaux.
 Autobloquant. Charge admissible : 15 kN (1,5 t). Compter toujours 2 crochets par levage.
 Utilisation, sécurité et contrôle des crochets de levage : voir instructions de montage et d'utilisation.

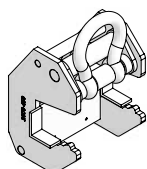

Référence	Désignation	m ²	kg
29-401-21	Crochet de levage M		9,63

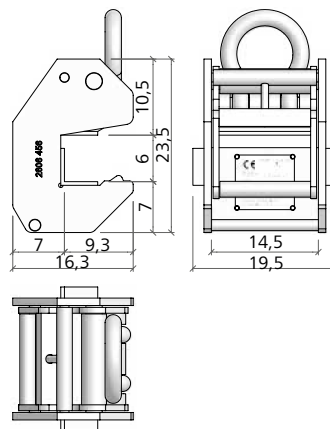

Étai combiné TP 250

Galvanisé. Livré avec sabots d'étais. Pour élayer et ajuster le coffrage. Se compose d'un étau R 250 (190 - 320), d'un étauçon SRL 120 (90 - 150) et d'une double platine embase. Se fixe sur le coffrage avec des sabots d'étais et des vis à brides DW 15/180.

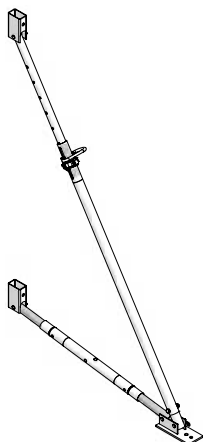

Référence	Désignation	m ²	kg
29-109-20	Étai combiné TP 250 avec sabot		31,50

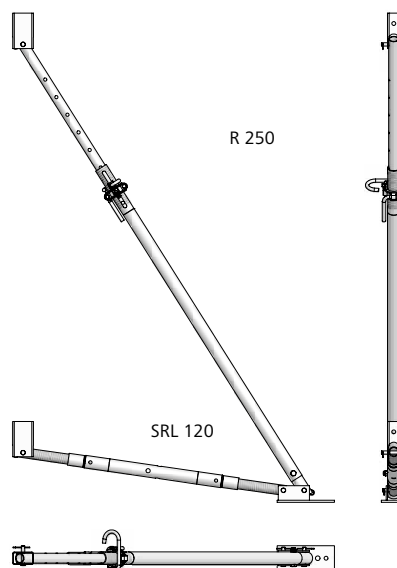

Sabot d'étau

Galvanisé. Livré avec axe 16/90 et goupille β. Permet de fixer les étais tirant-poussant, les étauçons et les étais combinés (jusqu'à 48 mm de diamètre) sur les traverses multifonctions avec une vis à brides DW 15/180. Pour raccorder étais tirant-poussant et étauçons jusqu'à 48 mm de diamètre.

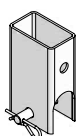

Référence	Désignation	m ²	kg
29-804-85	Sabot d'étau		1,65

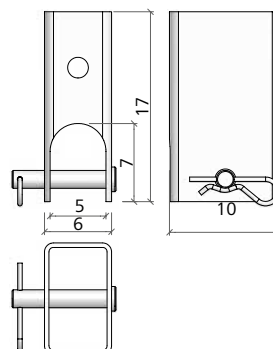

Étai tirant-poussant R

Galvanisé. Résiste à la traction et à la compression. Pour étayer et ajuster les coffrages de voiles. Course 20,6 cm. Platine de pied et sabots sont à commander séparément.

Référence	Désignation	m ²	kg
29-109-40	Étai tirant-poussant R 160, (135-200)	12,60	
29-109-60	Étai tirant-poussant R 250, (190-320)	17,20	
29-109-80	Étai tirant-poussant R 460, (340-520)	34,00	
29-109-85	Étai tirant-poussant R 630, (510-760)	57,00	

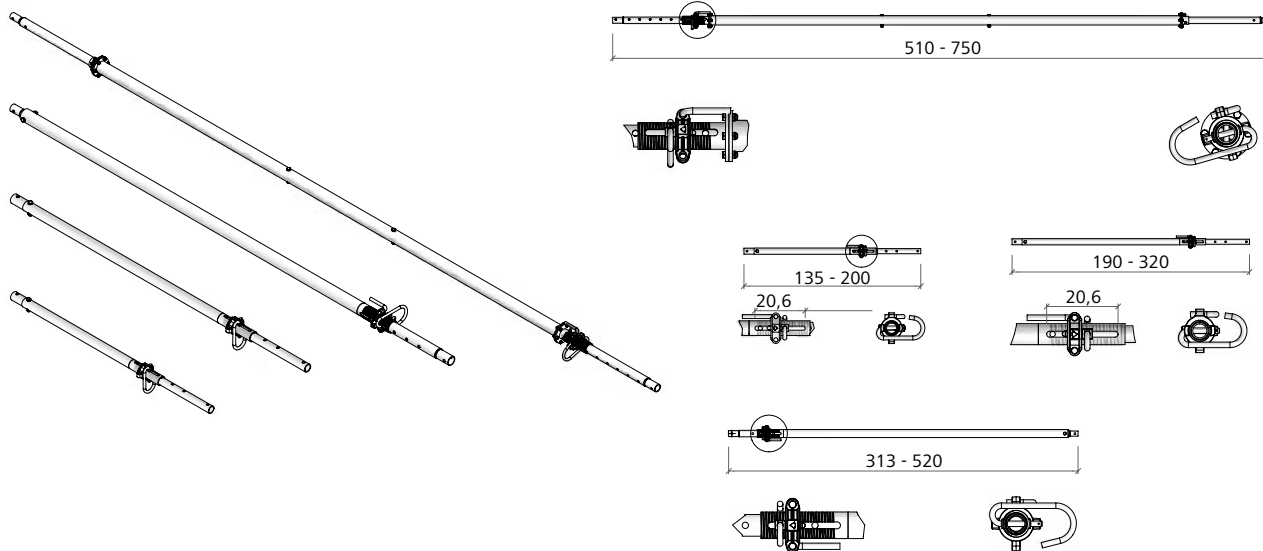

Étançon SRL

Galvanisé. Résiste à la traction et à la compression. Broche filetée à gauche et à droite. Tube central rotatif. Pour étayer et aligner les coffrages de voiles et de poteaux. Platine de pied et sabots sont à commander séparément.

Référence	Désignation	m ²	kg
29-108-80	Étançon SRL 120 (91-150)	8,79	
29-108-90	Étançon SRL 170 (120-220)	11,50	

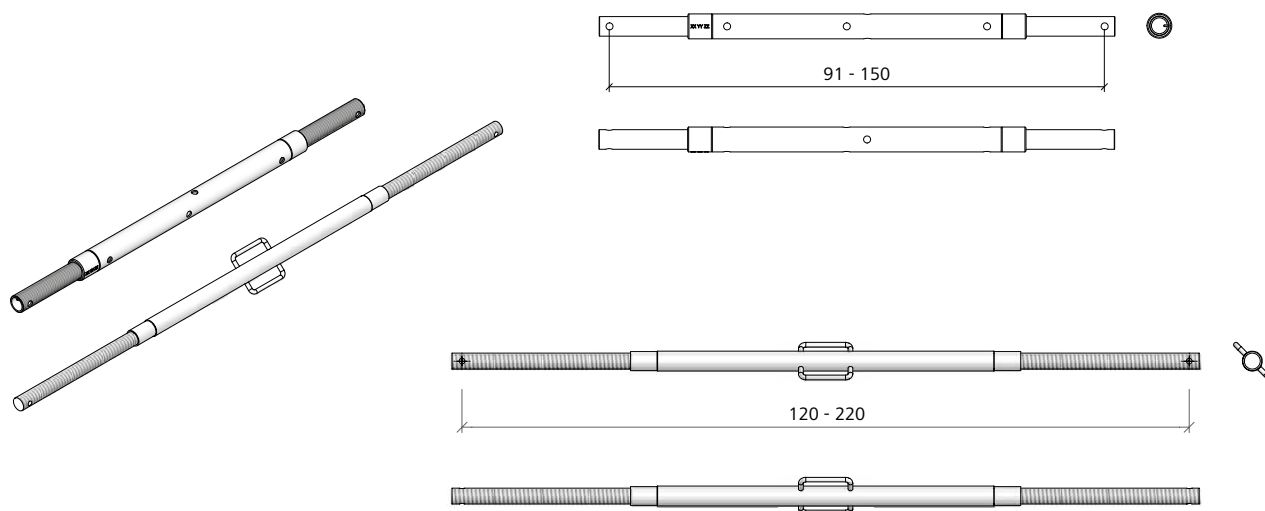

Double platine embase

Galvanisée. Axes à goupille 16/90 et goupilles β4 inclus dans la livraison. Platine de pied pour l'étais combiné TP 250. Pour raccorder étais tirant-poussant et étaçons jusqu'à 57 mm de diamètre.

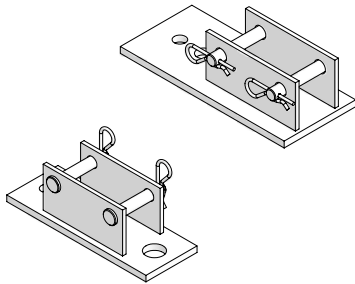

Référence	Désignation	m ²	kg
29-402-32	Double platine embase (Ø étais jusqu'à 57 mm)	4,00	
79-427-50	Platine de pied 60 (Ø étais jusqu'à 57 mm)	3,00	

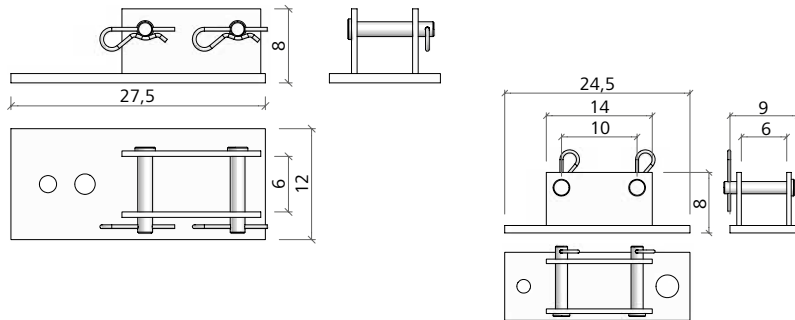

Platine embase 57

Galvanisée. Axe à goupille 16/90 et goupille β4 inclus dans la livraison. Pour étais tirant-poussant et étaçons jusqu'à Ø 57 mm.

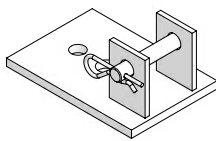

Référence	Désignation	m ²	kg
29-802-48	Platine embase 57 (Ø étais jusqu'à 57 mm)	2,30	

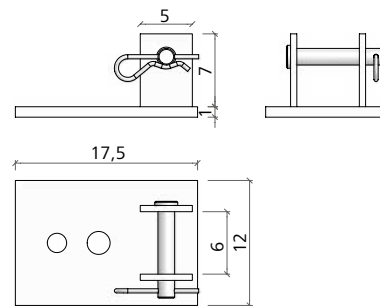

Axe à goupille 16/90

Galvanisé. Pour fixer étais tirant-poussant et étaçons sur les platines de pied et les sabots.



Référence	Désignation	m ²	kg
42-413-50	Axe à goupille 16/90	0,17	

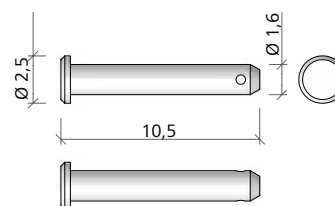

Goupille β4

Galvanisée. Pour bloquer l'axe.

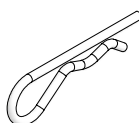

Référence	Désignation	m ²	kg
62-010-04	Goupille β4	0,02	

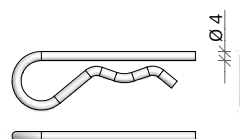

Goupille clip 4,5

Sans image. Galvanisée. Bloque l'axe.

Référence	Désignation	m ²	kg
62-010-03	Goupille clip 4,5	0,01	

Coffrage de voiles

Mammut XT

Console passerelle

Galvanisée, jaune, amovible. Pour la mise en place d'une plate-forme de bétonnage. S'insère sur la traverse multifonction du haut et se fixe à l'aide d'une vis à brides DW 15/180 sur la traverse multifonction située juste en dessous. Le platelage peut être vissé sur la console. Largeur de passage : environ 90 cm. Potelet de garde-corps MEVA indispensable. L'espacement des consoles dépend du platelage utilisé (EN 12811-1 : 2004).

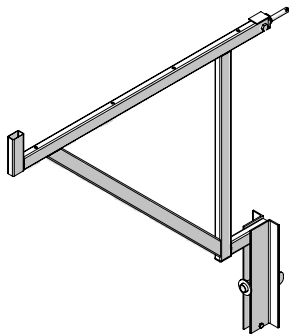

Référence	Désignation	m ²	kg
29-106-00 Console passerelle 90 (jaune), galv.		10,30

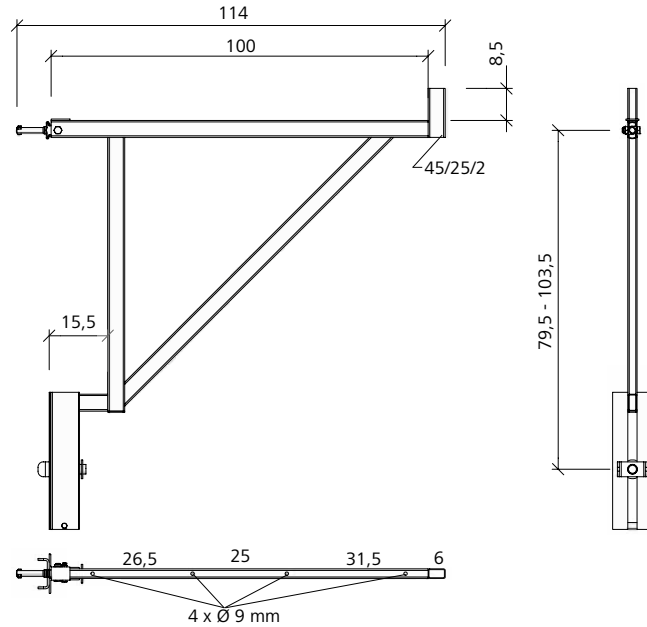

Potelet de garde-corps

Galvanisé. S'emboîte sur la console passerelle.

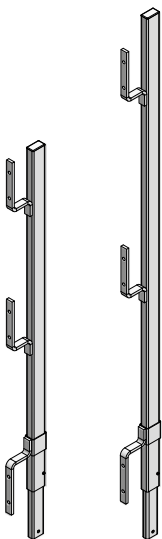

Référence	Désignation	m ²	kg
29-106-75 Potelet de garde-corps 100		3,70
29-106-85 Potelet de garde-corps 140		4,70

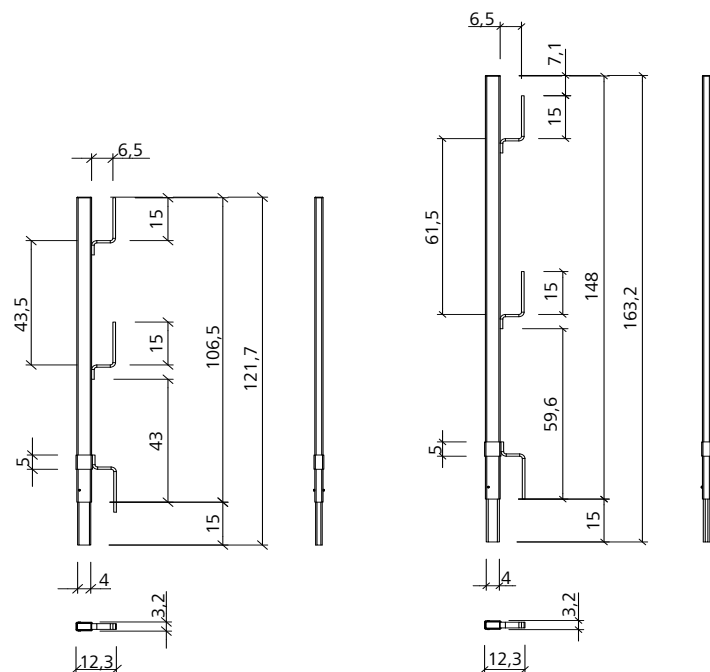

Coffrage de voiles

Potelet de garde-corps 48

Galvanisé. Embout spécifique pour la console passerelle. La forme du potelet (tube Ø 48 mm) facilite la fixation des colliers d'échafaudage.



Référence	Désignation	m ²	kg
29-106-80	Potelet de garde-corps 48/120 (UK)		5,50

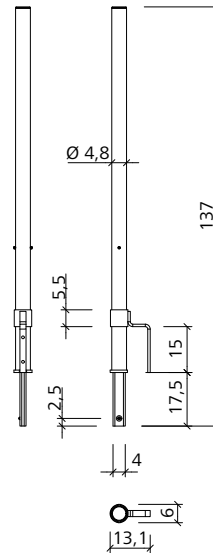

Support à pivot 40/60

Galvanisé. Pour recevoir les potelets de garde-corps MEVA. Permet la mise en place d'une protection collective. Peut être installé à la verticale pour faciliter la mise en place des grilles de protection ou des planches de garde-corps ou incliné à 15° pour agrandir l'espace de travail. Se fixe sur les cadres des panneaux pour épaisseur du profil 40 et 60 mm avec la clavette.

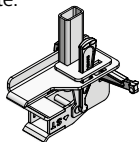

Référence	Désignation	m ²	kg
29-920-82	Support à pivot 40/60		4,90

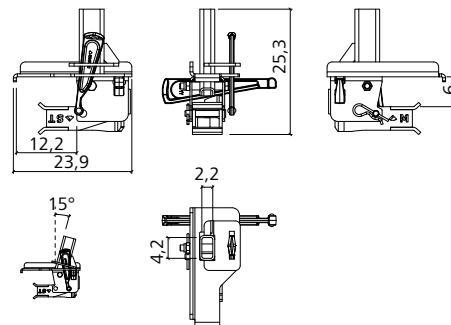

Garde-corps d'about

Galvanisé. S'insère dans la console passerelle.

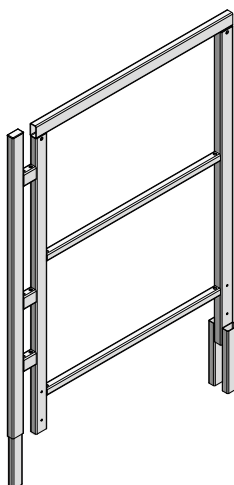

Référence	Désignation	m ²	kg
29-108-20	Garde-corps d'about 90/100, galv.		12,30

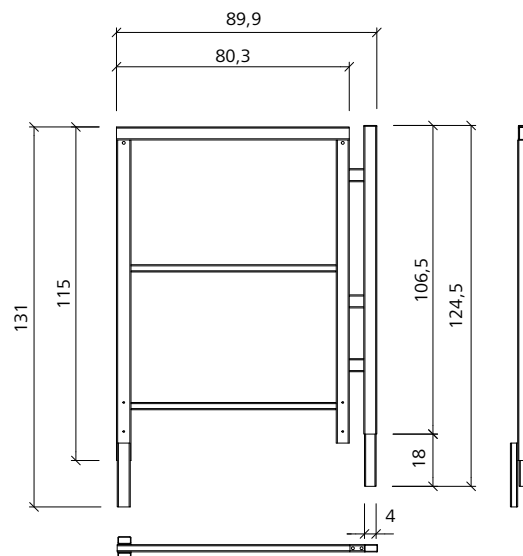

Grille de protection

Acier laqué. Grille robuste en acier. Bords renforcés. Plinthe fermée pour éviter toute chute d'objets. Tout-en-un : garde-corps, plinthe et maillage. Conforme à la norme DIN EN 13374 classe A.

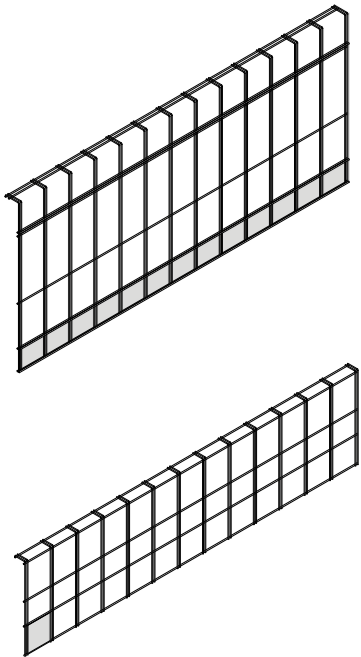

Référence	Désignation	m ²	kg
29-920-00	Grille de protection 1100/2490	15,00	
29-920-05	Grille de protection 600/2490	9,80	

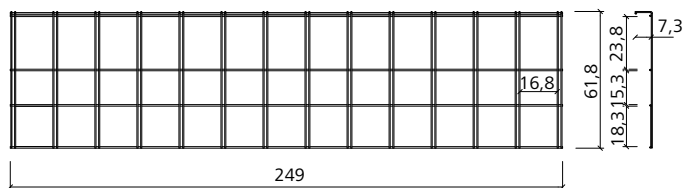
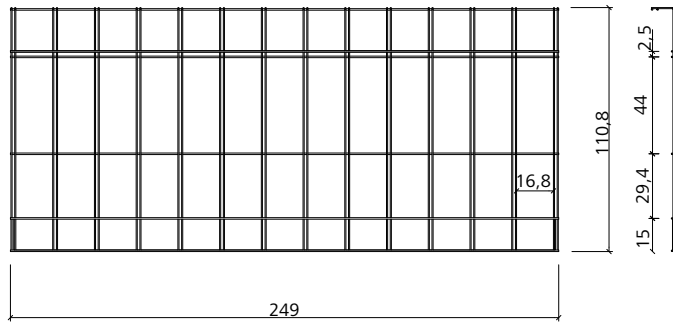

Support potelet universel MFS

Galvanisé. Combiné au potelet de garde corps MEVA et à la grille de protection MFS, ce support permet la mise en place d'une protection collective. Protection périphérique pour ouvrages horizontaux et verticaux.

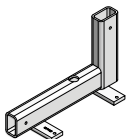

Référence	Désignation	m ²	kg
29-921-72	Support potelet universel MFS	2,10	

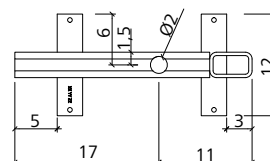
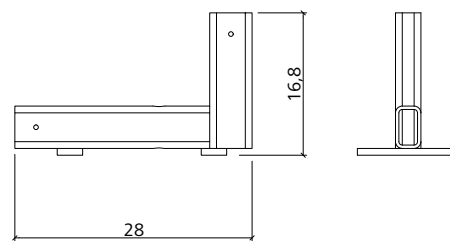

Coffrage de voiles

Tube d'échafaudage

Galvanisé. Combiné au potelet de garde-corps 48, ce tube peut être utilisé comme lisse de garde-corps.

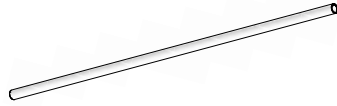

Référence	Désignation	m ²	kg
29-412-23 Tube d'échafaudage 48/200.....		9,40
29-412-26 Tube d'échafaudage 48/300.....		14,10
29-412-27 Tube d'échafaudage 48/400.....		18,80

Collier orientable 48/48

Galvanisé. Pour raccorder deux tubes d'échafaudage (Ø 48,3 mm) sous un angle variable.

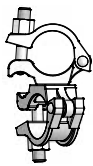

Référence	Désignation	m ²	kg
29-412-52 Collier orientable 48/48 (clé 22).....		1,20

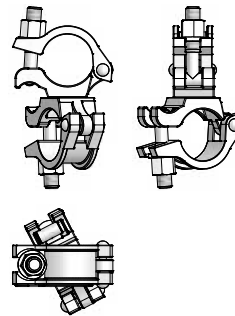

Angle d'empilement 60/40/23

Acier, galvanisé. Pour empiler et transporter 2 à 5 panneaux de coffrage vertical (banches) de dimension identique, avec des profils de cadre de 60 mm, 40 mm ou 23 mm de large. Utilisez impérativement 4 équerres de manutention 60/40/23 par pile de panneaux. Charge admissible 15 kN (1,5 t) par équerre de manutention. Pour l'utilisation et le contrôle de sécurité, voir le mode d'emploi.

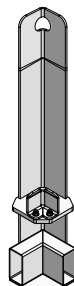

Référence	Désignation	m ²	kg
29-305-45 Angle d'empilement 60/40/23.....		9,60

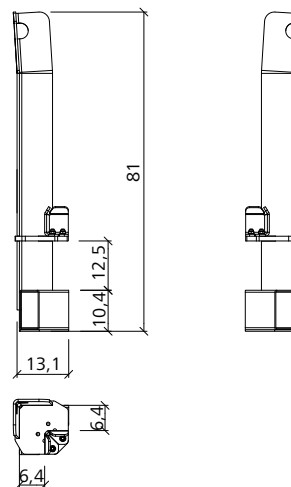

Clé de manutention 60

Galvanisée. Pour les élingues 4 brins d'usage courant destinées à la manutention des panneaux empilés. Compter toujours 4 clés de manutention par élingue (une par brin). Charge admissible : 10 kN (1 t) par clé. Poids max. par pile : 2 t. Pour l'utilisation et le contrôle de sécurité, voir le mode d'emploi.

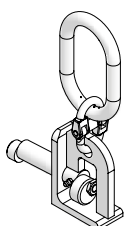

Référence	Désignation	m ²	kg
29-401-40 Clé de manutention 60.....		1,70

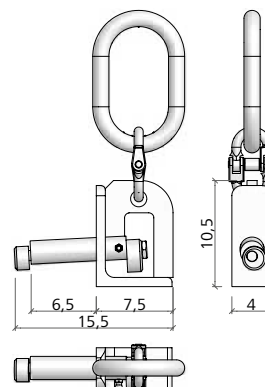

Échelle

Galvanisée. Rallonges disponibles. La présence d'une crinoline est obligatoire pour prévenir tout risque de chute de hauteur.

Référence	Désignation	m ²	kg
29-414-50	Echelle 348	23,20	
29-414-55	Echelle 318	21,10	
29-416-50	Echelle 243	17,20	

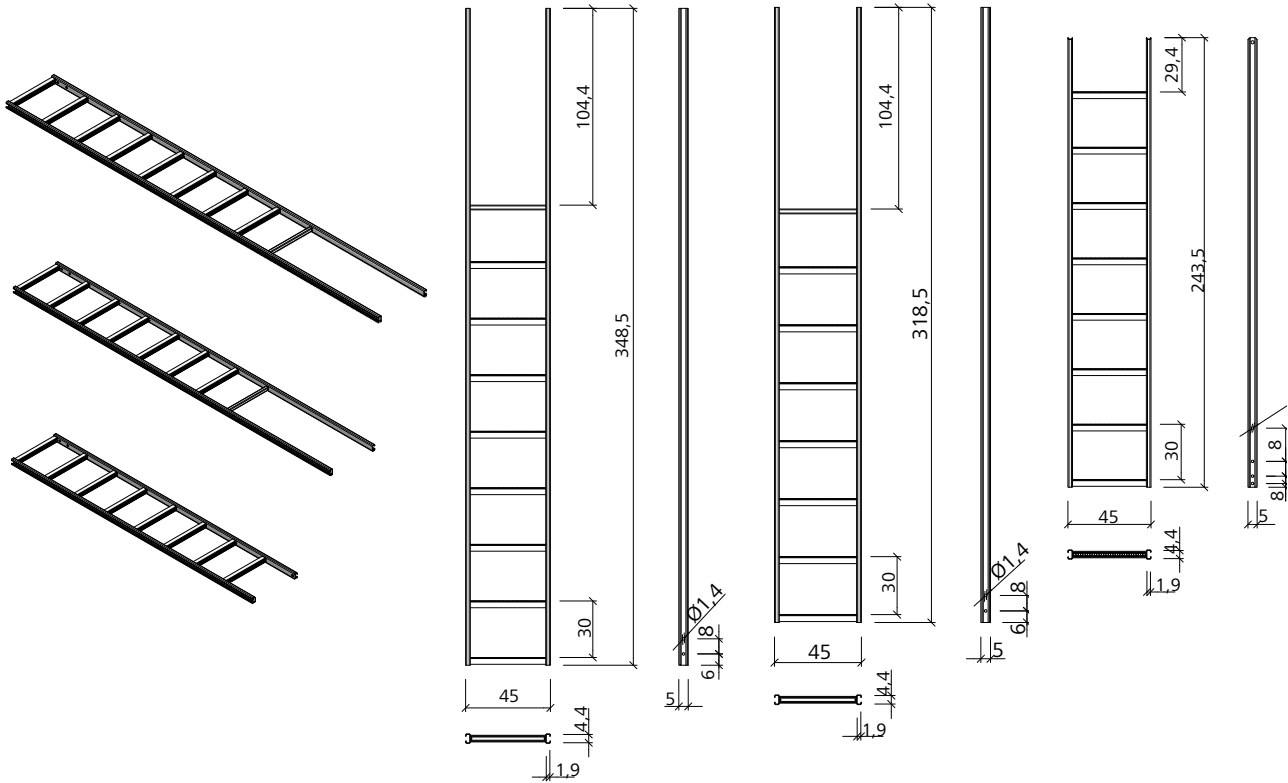

Rallonge d'échelle

Galvanisée. S'accroche directement sur l'échelle de base. Peut aussi être vissée sur l'échelle de base par le biais d'une liaison d'échelle.

Référence	Désignation	m ²	kg
29-416-52	Rallonge d'échelle 270	19,20	
29-414-60	Rallonge d'échelle 210	15,80	
29-416-55	Rallonge d'échelle 120	8,50	
29-416-60	Rallonge d'échelle 90	7,40	
29-416-62	Rallonge d'échelle 60	4,40	

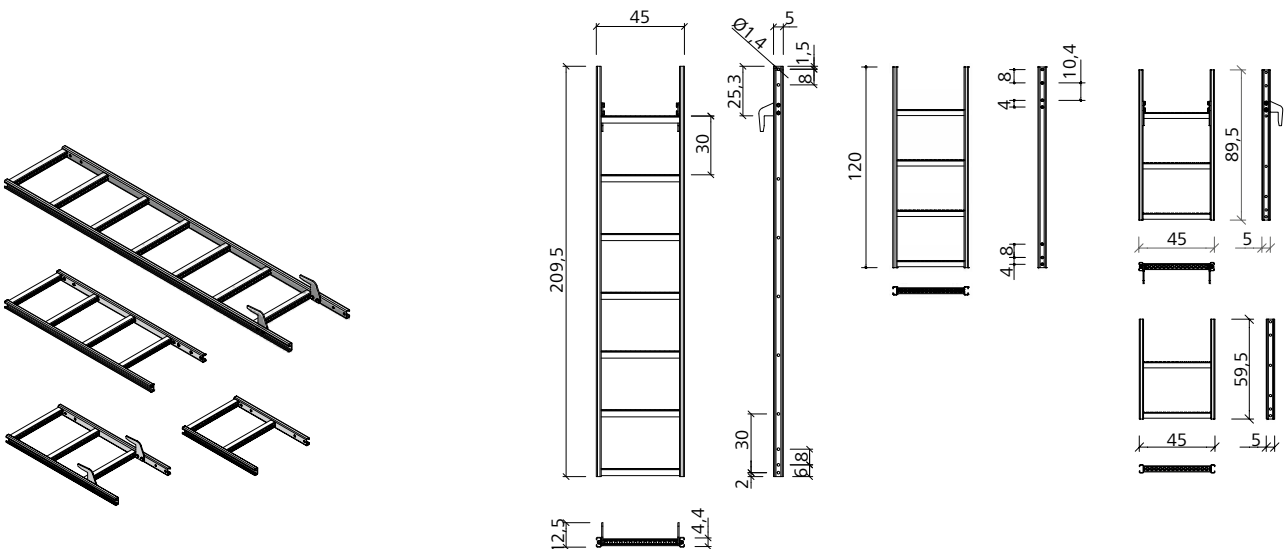

Coffrage de voiles

Mammut XT

Liaison d'échelle

Galvanisée. Pour raccorder 2 rallonges d'échelle sans utiliser les échelons.

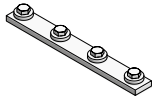

Référence	Désignation	m ²	kg
29-414-70	Liaison d'échelle		1,03

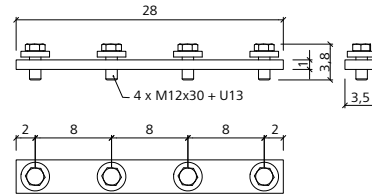

Crinoline

Galvanisée. 70 cm de diamètre. Prévient les chutes de hauteur. Les crinolines se fixent sur l'échelle de base, ou sur les rallonges d'échelle, à l'aide des vis à tête marteau intégrées.

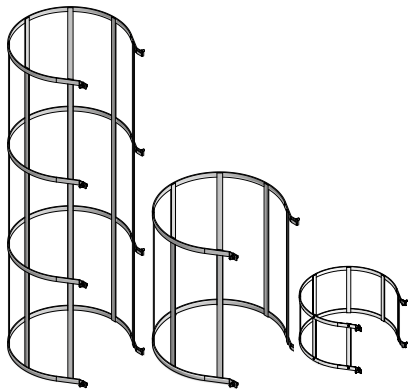

Référence	Désignation	m ²	kg
29-414-85	Crinoline 210		27,60
29-414-90	Crinoline 85		12,10
29-416-90	Crinoline 40		8,20

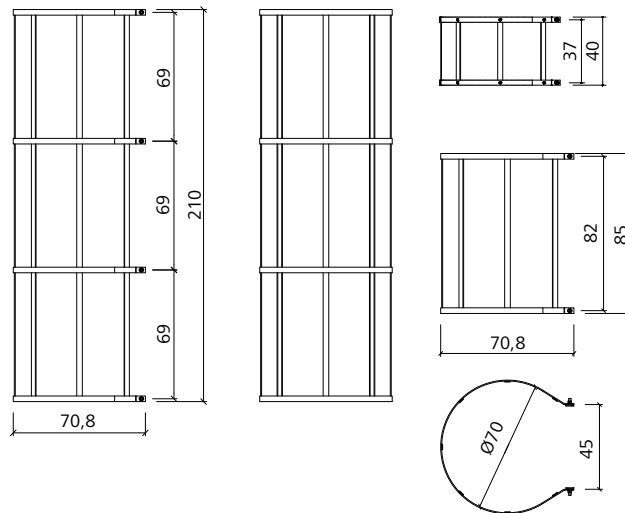

Fixation d'échelle (haut du panneau)

Galvanisée. Se fixe sur la traverse multifonction située en haut de la banche (sur panneau debout ou couché) et sert de support à l'échelle ou à la rallonge d'échelle.

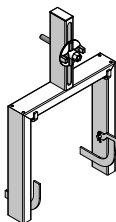

Référence	Désignation	m ²	kg
29-416-82	Fixation d'échelle (haut du panneau)		7,90

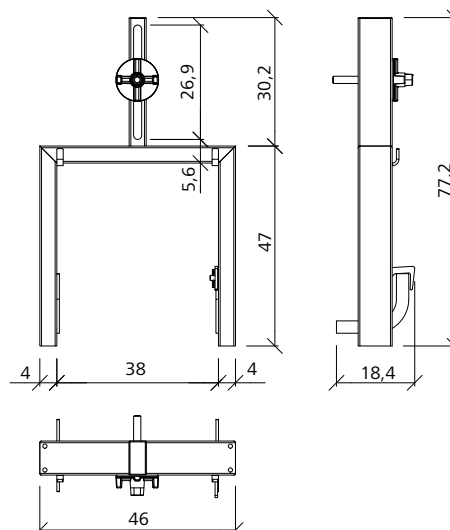

Fixation d'échelle (bas du panneau)

Galvanisée. Se fixe sur la traverse multifonction située en bas de la banche (sur panneau debout ou couché) et sert de support à l'échelle ou à la rallonge d'échelle.

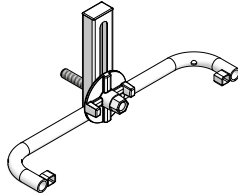

Référence	Désignation	m ²	kg
29-416-84 Fixation d'échelle (bas du panneau).....		2,40

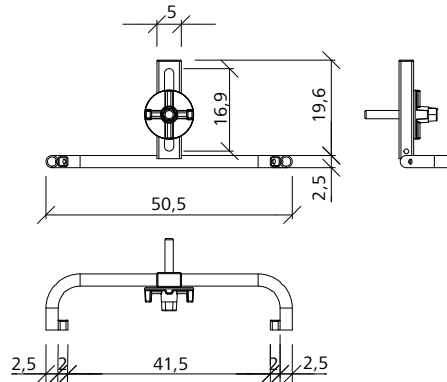

Passerelle de bétonnage BKB 125

Autobloquante. 125 cm de large. Grâce à son garde-corps repliable, la plate-forme de travail se transforme en un tour de main en plate-forme de bétonnage. S'accroche sur les cadres des coffrages. Platelage en madriers : 48 mm d'épaisseur, avec bordure de protection.

Hauteur de colisage : 17 cm à peine. Charge admissible : 2 kN/m².

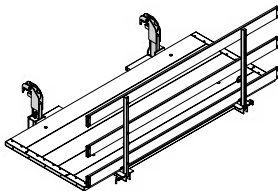

Référence	Désignation	m ²	kg
29-417-10 Passerelle de bétonnage BKB 125/235.....	196,00	
29-417-20 Passerelle de bétonnage BKB 125/300.....	216,00	
29-417-00 Passerelle de bétonnage BKB 125/140.....	114,00	
29-417-30 Garde-corps d'about BKB 125	16,30	

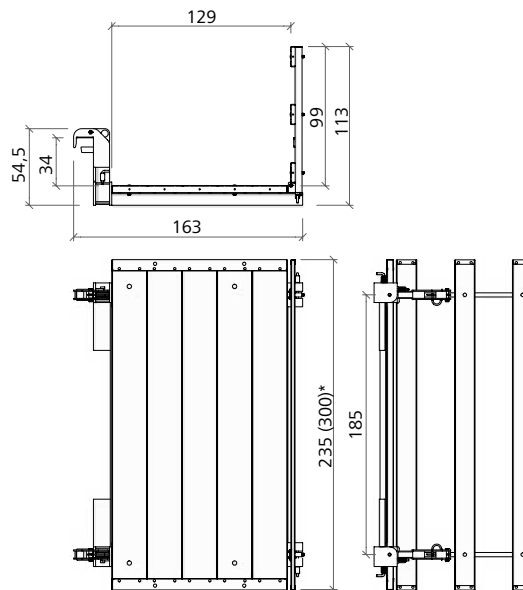

(...)* = 29-417-20

Passerelle de bétonnage BKB 125/140

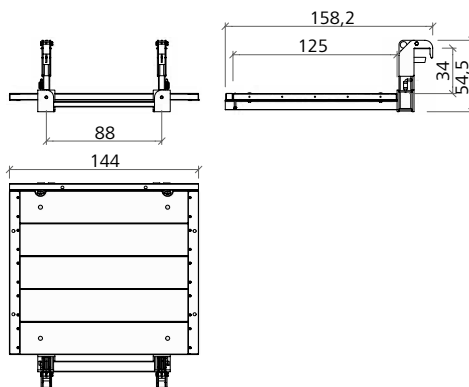
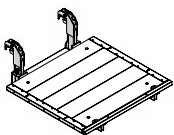

Garde-corps d'about BKB 125

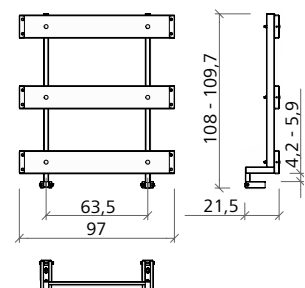
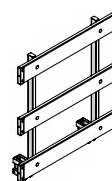



MEVA Schalungs-Systeme GmbH

Industriestrasse 5 Tel. +49 7456 692-01
72221 Haiterbach Fax +49 7456 692-66
Allemagne info@meva.net

www.meva.net